

# HONDA

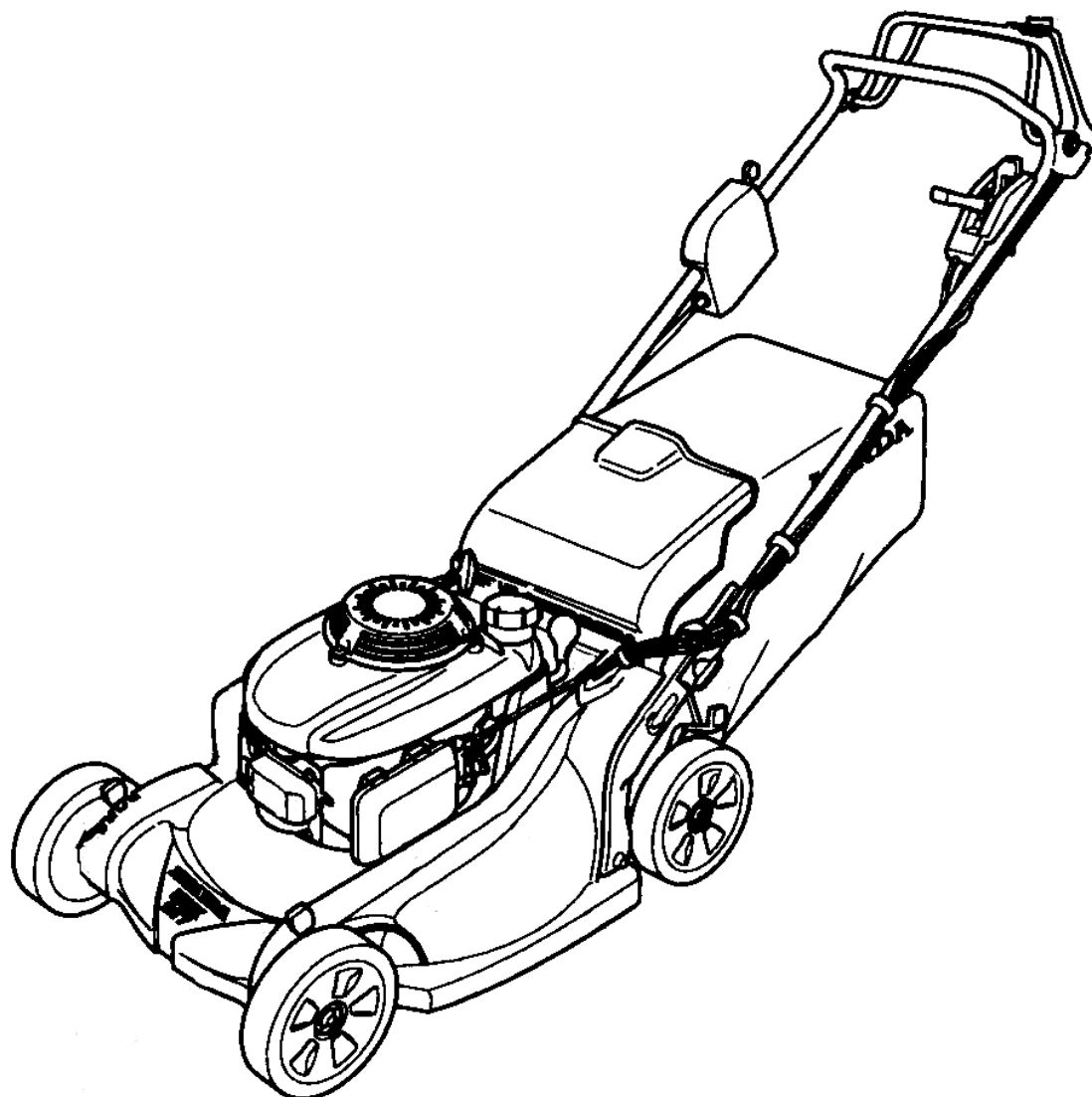

**BETJENINGSVEJLEDNING**

**HONDA PLÆNEKLIPPER**

**HRX537C HYEА - HRX537C HZEA**

*Oversættelse af den originale betjeningsvejledning.*



Tak fordi du har købt en Honda plæneklipper.

Denne betjeningsvejledning omhandler brugen og vedligeholdelsen af Honda plæneklippere HRX537C HYEА - HRX537C HZEA.

Vi ønsker at hjælpe dig til at få det bedste resultat ud af din nye plæneklipper og at anvendelsen bliver så sikker, som mulig. Betjeningsvejledningen indeholder information om hvordan dette opnås, læs den venligst grundigt.

Betjeningsvejledningen bør betragtes, som en del af plæneklipperen og bør følge denne ved salg.

Hvis du har problemer eller spørgsmål vedrørende din plæneklipper, bedes du kontakte din autoriserede Honda forhandler.

Honda Motor Co. Ltd. forbeholder sig ret til ændringer uden varsel og forpligtelser.

Ingen gengivelse, selv delvis, må foretages af denne betjeningsvejledning uden skriftlig tilladelse.

### **SIKKERHEDSMEDDELELSER:**

Læg specielt mærke til oplysninger, der følger disse overskrifter;

#### **FARE:**

- **Du bliver slået ihjel eller alvorligt skadet, hvis du ikke følger instruktionen.**

#### **ADVARSEL:**

- **Du kan blive slået ihjel eller alvorligt skadet, hvis du ikke følger instruktionen.**

#### **BEMÆRK:**

- Du kan blive alvorligt skadet, hvis du ikke følger instruktionen.

Hver oplysning fortæller hvad risikoen er, hvad der kan ske og hvad du kan gøre for at undgå og reducere risikoen.

#### **Meddelelser som forebygger skader:**

Du vil også se andre vigtige meddelelser, som vises med følgende ord:

#### **OBS:**

- Din plæneklipper eller andres ejendom kan beskadiges, hvis de ikke følger instruktionerne.

Formålet med disse oplysninger er at hjælpe dig til undgå beskadigelser på din plæneklipper, andre ejendele og miljøet.

<b>Indledning</b> .....	<b>3.</b>
<b>Sikkerhedsmeddelelser</b> .....	<b>5.</b>
<b>Sikkerhedsregler</b> .....	<b>7.</b>
Placering af sikkerhedsmærkater .....	7.
CE mærkat .....	8.
<b>De vigtigste dele</b> .....	<b>9.</b>
<b>Samling af plæneklipperen</b> .....	<b>10.</b>
<b>Betjeningsgreb</b> .....	<b>13.</b>
<b>Forberedelser inden start</b> .....	<b>16.</b>
Kontrol af motorolien.....	18.
Benzin.....	19.
<b>Anvendelse af plæneklipperen</b> .....	<b>27.</b>
Forholdsregler ved klipning.....	27.
Start af motoren .....	27.
Anvendelse af betjeningsgrebene under klipning .....	30.
Stop af motoren .....	31.
Sikre klippemetoder .....	33.
Råd om klipningen .....	34.
<b>Vedligeholdelse</b> .....	<b>37.</b>
Det vigtige ved vedligeholdelse .....	37.
Serviceskema .....	39.
Vedligeholdelse af motoren .....	40.
Justering af kabler .....	45.
Af- og påmontering af rotorknivene.....	48.
Rengøring og udskiftning af græsopsamlerposen .....	50.
<b>Transport</b> .....	<b>52.</b>
<b>Opbevaring</b> .....	<b>54.</b>
<b>Fejlfinding</b> .....	<b>57.</b>
<b>Specifikationer</b> .....	<b>58.</b>
<b>EU overensstemmelseserklæring</b> .....	<b>59.</b>
<b>Honda adresser</b> .....	<b>60.</b>
<b>Egne notater</b> .....	<b>61.</b>

Advarsel: for sikker drift:

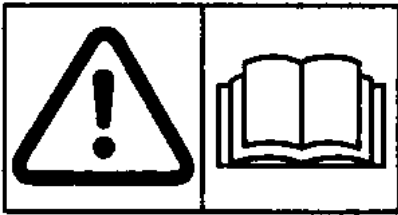

- Honda's plæneklipper er designet med henblik på sikker og pålidelig drift, når den anvendes i henhold til vejledningen. Læs og forstå betjeningsvejledningen, inden plæneklipperen tages i brug. Undladelse kan resultere i personskader og skader på plæneklipperen.
- Læs betjeningsvejledning omhyggeligt, bliv familiær med alle betjeningsgreb og den korrekte anvendelse af plæneklipperen.
- Giv aldrig nogen, især ikke børn, lov til at bruge plæneklipperen uden grundig instruktion. Lovgivningen kan stille begrænsninger vedrørende brugerens mindste alder.
- Undlad plæneklipping, når mennesker, især børn eller kæledyr er på området, der skal klippes.
- Husk at brugeren af plæneklipperen er ansvarlig for eventuelle uheld, for skader på andre personer og deres ejendele.
- Under klipping, bør du beskytte dig selv ved at tage lange bukser og passende fodtøj på. Anvend aldrig plæneklipperen, når du er barbenet eller har åbne sandaler på.
- Kontroller altid området, der skal klippes, grundigt for sten, grene og andre genstande, der under klippingen kan kastes ud af rotorknivene.
- Benzin er meget brandfarlig.
  - Opbevar kun benzin i godkendte beholdere.
  - Påfyld kun benzin udendørs og undlad rygning under påfyldningen.
  - Påfyld benzin inden start af motoren. Skru aldrig tankdækslet af, mens motoren er i gang eller stadig er varm.
  - Hvis der spildes benzin, flyttes plæneklipperen væk fra området med spildt benzin og kontroller, at området er helt tørt og fri for dampe, inden motoren startes.
  - Spænd tankdækslet korrekt fast efter påfyldning.
- Udskift en defekt lydpotte.
- Inden anvendelsen, skal det altid kontrolleres, at rotorknivene, knivboltene og klippehuset ikke er slidt eller beskadiget. Udskift defekte rotorknive og defekte knivbolte, som en samlet enhed for at opretholde balancen.
- Lad aldrig motoren køre i lukkede rum. Udstødningsgas indeholder giftig kulilte. Sørg for god ventilation.
- Klip kun i dagslys eller ved godt kunstigt lys.
- Undlad anvendelse af plæneklipperen til vådt græs, hvis muligt.
- Klipping på skråninger:
  - Pas på, hvor du træder på skråninger.
  - Klip på langs af skråninger, aldrig op og ned.
  - Gå, løb aldrig.
  - Pas ekstra på, når du skifter retning på skråninger.
  - Klip aldrig på stejle skråninger.

## SIKKERHEDSMEDDELSER

---

- Udvis særlig forsigtighed, når du trækker plæneklipperen tilbage mod dig selv.
- Stop rotorknivene, når plæneklipperen vippes for transport, når områder uden græs skal krydses til og fra plæne til plæne.
- Anvend aldrig plæneklipperen med defekte skærme og skjolde eller uden sikkerhedsanordninger (f.eks. udkasterskærmen og græsopsamlerposen monteret).
- Forsøg aldrig at indstille klippehøjden, mens motoren kører.
- Justér aldrig på motorens regulator og lad den aldrig køre med for store omdrejninger.
- Kontroller at både håndtaget for rotorstop og koblingshåndtaget er sluppet inden start af motoren.
- Start motoren i henhold til vejledningen og sørg for, at dine fødder ikke er i nærheden af rotorknivene.
- Vip aldrig plæneklipperen, når motoren startes.
- Kom aldrig dine hænder og fødder ind i nærheden af rotorknivene. Hold altid hænderne væk fra udkasteråbningen.
- Løft og bær aldrig plæneklipperen, mens motoren kører.
- Stop motoren og tag tændrørshætten af:
  - Inden du rengør en blokeret udkasteråbning.
  - Inden kontrol, rengøring eller arbejde på plæneklipperen.
  - Efter plæneklipperen har ramt en skjult genstand. Kontroller plæneklipperen for skader og reparer eventuelle skader inden start og anvendelse af plæneklipperen.
  - Hvis plæneklipperen begynder at vibrere unormalt, skal den omgående kontrolleres for skader.
- Stop altid motoren:
  - Når du forlader plæneklipperen.
  - Inden du påfylder benzin.
  - Inden du tager græsopsamlerposen eller sideudkasterskærmen af.
- Mindsk motoromdrejningerne inden stop af motoren og luk benzinhanen, når motoren er stoppet.
- Kontroller regelmæssigt, at alle bolte og møtrikker er korrekt spændt og at plæneklipperen er i god driftsmæssig stand.
- Opbevar aldrig plæneklipperen indendørs med benzin påfyldt, hvor benzindampe kan komme i nærheden af åben ild og gnister.
- Lad motoren køle af inden plæneklipperen stilles til opbevaring indendørs.
- For at mindske risikoen for brand, hold motoren, lyd-potten og området omkring benzinsystemet fri for græsafklip og blade.
- Kontroller græsopsamlerposen regelmæssigt for slid og revner.
- Udskift slidte og beskadigede dele for at opretholde sikkerheden.
- Hvis benzintanken skal tømmes, skal det foregå udendørs.
- Anvend sikkerhedsbriller.

### **Bortskaffelse**

Til beskyttelse af miljøet, må en nedslidt plæneklipper, brugte batterier, brugt motorolie og lign. ikke bortskaffes sammen med dit almindelige affald. Overhold lokale love og regler eller kontakt din autoriserede Honda forhandler for bortskaffelse af disse dele.

**Placering af sikkerhedsmærkater**

Denne mærkat advarer dig imod en potentiel risiko, der kan forvolde alvorlige personskader. Læs sikkerhedsmærkaterne omhyggeligt. Hvis en mærkat falder af eller bliver ulæselig, bør du kontakte din autoriserede Honda forhandler for udskiftning.

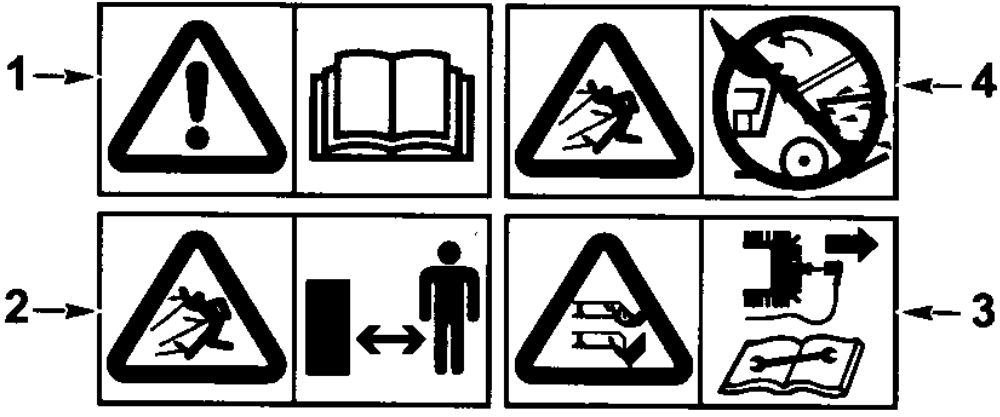
Bogstav	Mening
A	<div style="text-align: center;">  </div> <ol style="list-style-type: none"> <li>1. Læs og forstå betjeningsvejledningen inden anvendelse af plæneklipperen.</li> <li>2. Risiko for udkast: Hold andre personer væk fra området mens der klippes.</li> <li>3. Risiko for skæreskader. Roterende knive. Kom aldrig hænder eller fødder i nærheden af rotorknivene. Tag tændrørshætten af inden udførelsen af vedligeholdelse og reparation.</li> <li>4. Anvend aldrig plæneklipperen uden enten udkasterskærmen eller græsopsamlerposen korrekt monteret.</li> </ol>

B	<div style="text-align: center;">  </div> <ol style="list-style-type: none"> <li>5. Læs betjeningsvejledningen inden brug af plæneklipperen.</li> <li>6. Motoren udleder giftig kulilte. Lad aldrig motoren køre i lukkede rum.</li> <li>7. Benzin er meget brandfarlig. Stop motoren inden påfyldning af benzin.</li> </ol>
---	--

# SIKKERHEDSREGLER

## CE mærkat

Bogstav	Mening
C	<p>1. Garanteret lydtryksniveau i henhold til direktiv 2000/14/EU</p> <p>2. Overensstemmelsesmærke i henhold til EU direktiv og GOST-R overensstemmelsesmærke</p> <p>3. Nominel ydelse i kW</p> <p>4. Maksimale motoromdrejninger</p> <p>5. Vægt i kilo</p> <p>6. Produktionsår</p> <p>7. Stelnummer</p> <p>8. Modelnavn</p> <p>9. Producentens navn og adresse og den respektive repræsentant</p>

Noter stelnummer, motornummer og købsdato nedenfor. Du skal bruge disse oplysninger, når du bestiller reservedele og fremsætter tekniske eller garantirelaterede forespørgsler.

Stelnummer: \_\_\_\_\_ - \_\_\_\_\_

Motornummer: \_\_\_\_\_ - \_\_\_\_\_

Købsdato: \_\_\_\_\_ / \_\_\_\_\_ / \_\_\_\_\_



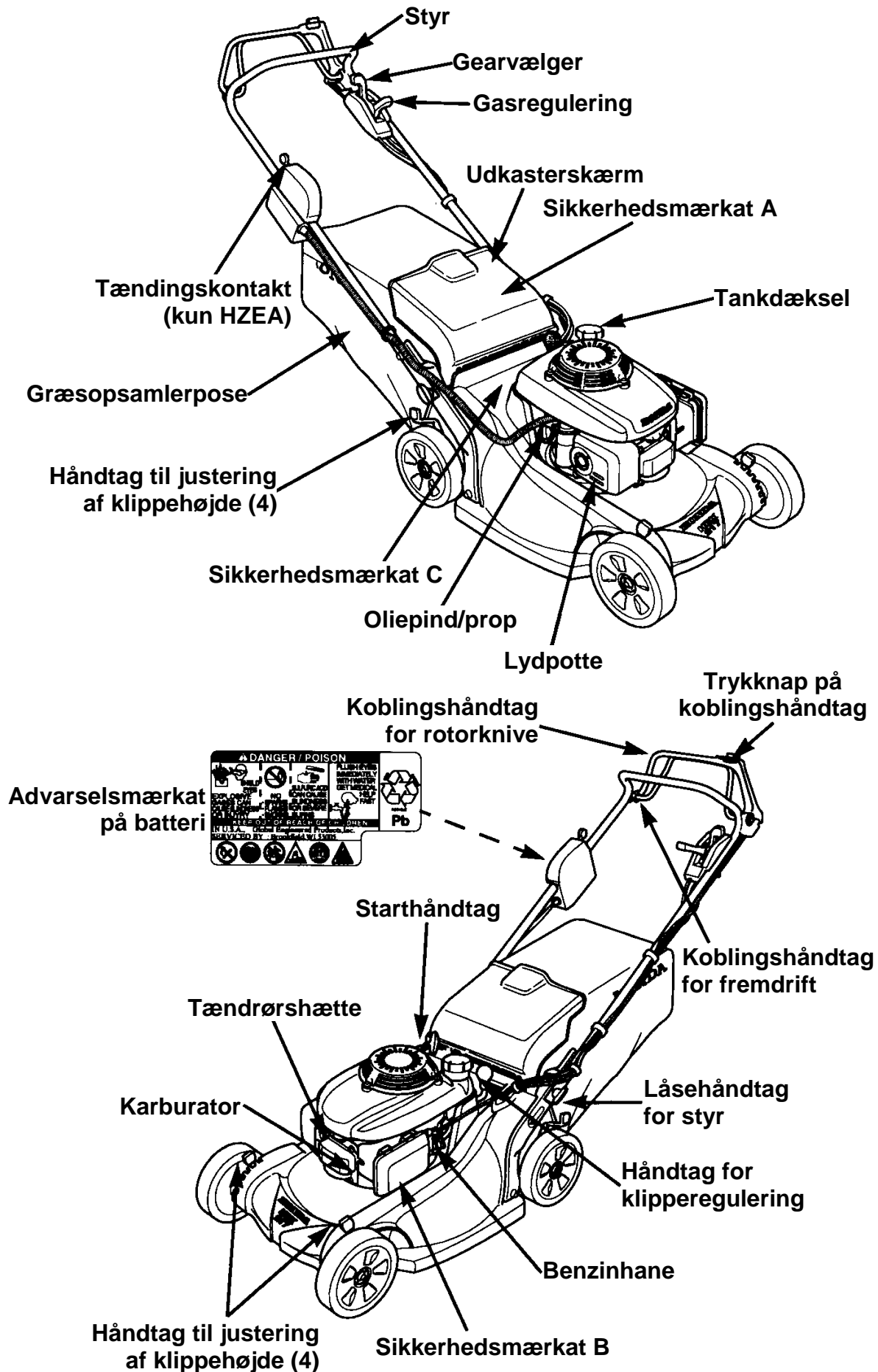

## SAMLING AF PLÆNEKLIPPEREN

---

### Udpakning

Tag plæneklipperen ud af papkassen og fjern papstykkerne omkring styret.

### Montering af styret

1. Drej låsehåndtagene til justering af styrhøjden 90° for at åbne dem (se side 21).
2. Flyt styret op i den ønskede højde, så tappene er ud for enten øverste, midterste eller nederste hul i styrkonsollerne.
3. Drej håndtagene til justering af styrhøjden 90° for at låse styret fast og låsene vil springe ind i hullerne på sikre styret i den ønskede position.

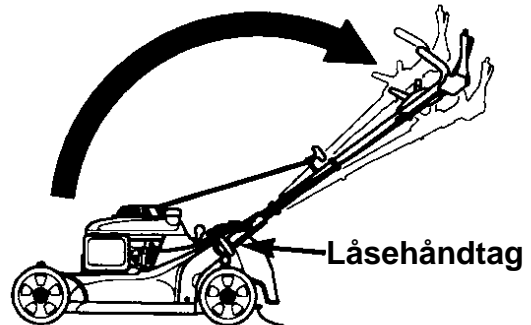

### Batteri (Kun HZEA)

Plæneklipperen har et internt ladesystem. Under normal anvendelse er det ikke nødvendigt at lade eller vedligeholde batteriet.

Plæneklipperen leveres tændingsnøglen liggende i posen med delene. Sæt tændingsnøglen i tændingslåsen.

## Samling og montering af græsopsamlerposen

1. Skub stellet ind i opsamlerposen og hægt plastikkanterne fast i stellet, som vist.

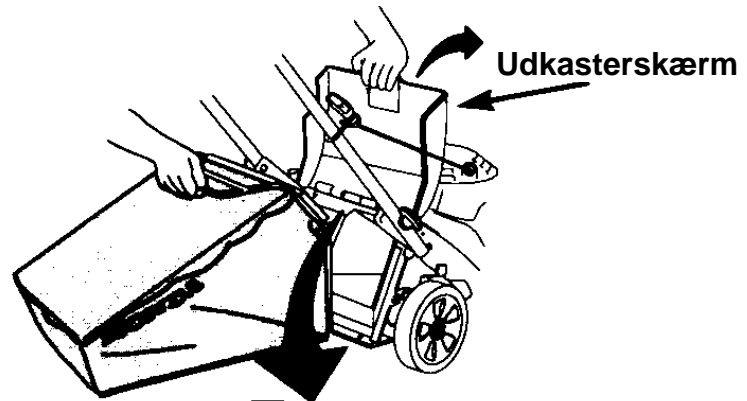
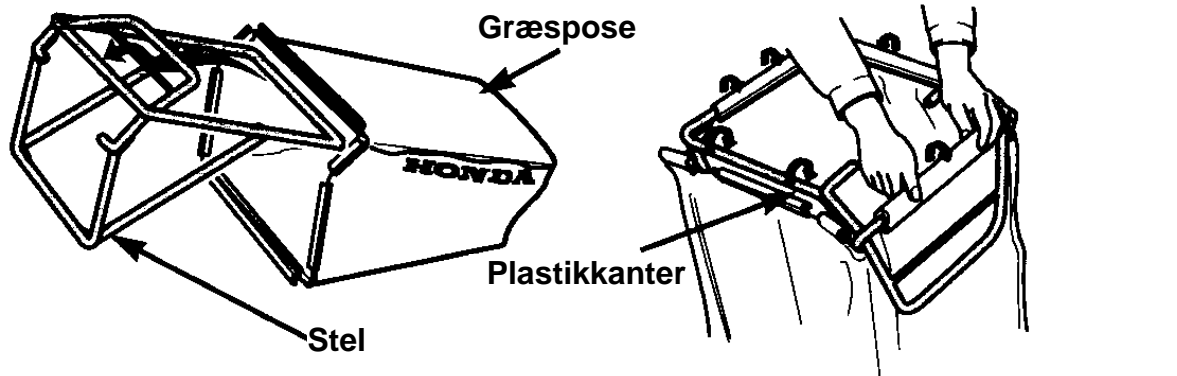

2. Løft udkasterskærmen op og sæt græsopsamlerposen på plads.

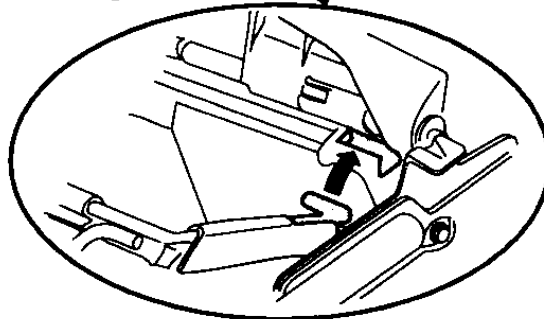

## SAMLING AF PLÆNEKLIPPEREN

---

### Motorolie

Plæneklipperen leveres uden olie i motoren.

Påfyld tilstrækkelig SAE 10W-30, API klassifikation SJ motorolie, så niveauet er mellem øverste og nederste niveau på oliepinden, som vist.

**Påfyld ca. 0,35 ~ 0,40 l.**

Undgå at overfylde motoren. Hvis motoren overfyldes, vil den ekstra olie kunne løbe ind i luftfilterhuset og ud i luftfiltret.

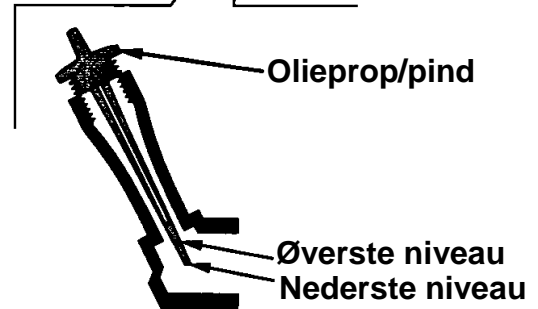
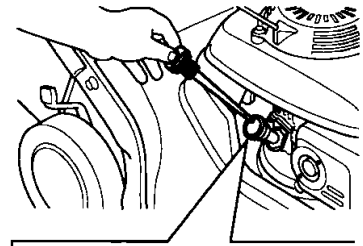

### Benzin

Se side 19.

### Inden anvendelsen

Inden anvendelse af plæneklipperen; alle brugere skal læse følgende kapitler og afsnit:

- Sikkerhedsregler (se side 7)
- De vigtigste dele (se side 9)
- Forberedelser inden start (se side 16)
- Anvendelse af plæneklipperen (se side 27)
- Serviceskema (se side 39)

## Benzinhane

Benzinhane åbner og lukker for benzinen fra benzintanken til karburatoren.

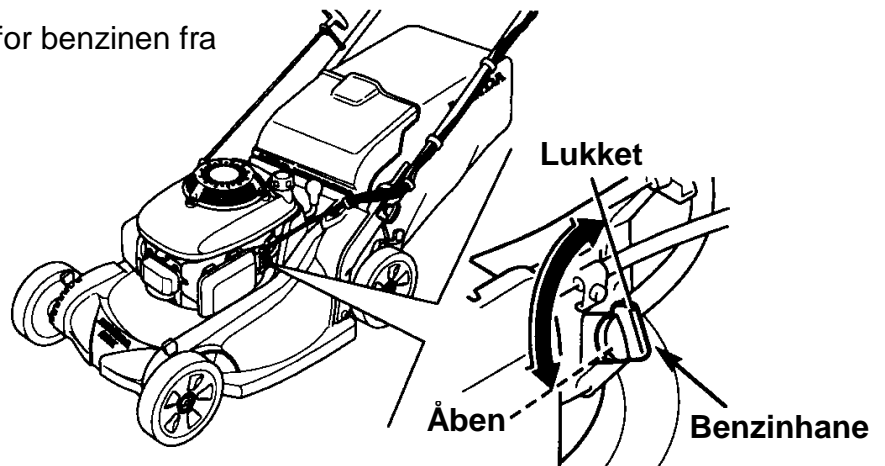

## Gasregulering

Gasreguleringen har følgende funktioner:

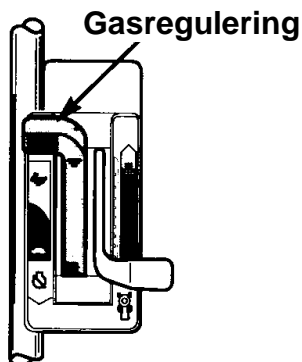

	Fuldgas	Til start af motoren og til klipning.
	Tomgang	Motoren kører i tomgang.
	Stop	Til stop af motoren. (HZEA: drej tændingsnøglen over på stop for at stoppe motoren.)

## Tændingskontakt (Kun HZEA)

○	Stop	Stopper motoren
	Kørestilling	Kørestilling (tændingsnøglen skal være i kørestilling, når motoren skal startes med starthåndtaget)
⊗	Start	Aktiverer den elektriske startmotor

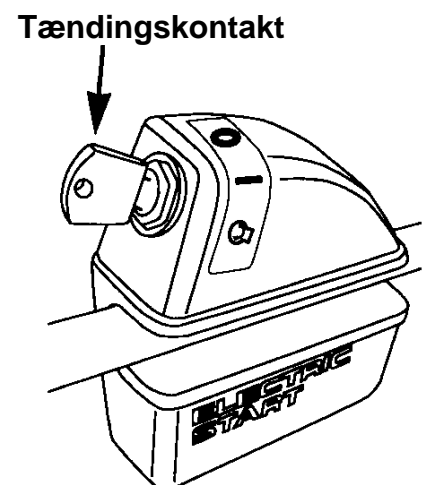

### Koblingshåndtag for rotorknive

Trykknappen på koblingshåndtaget for rotorstop starter og stopper rotorknivene.

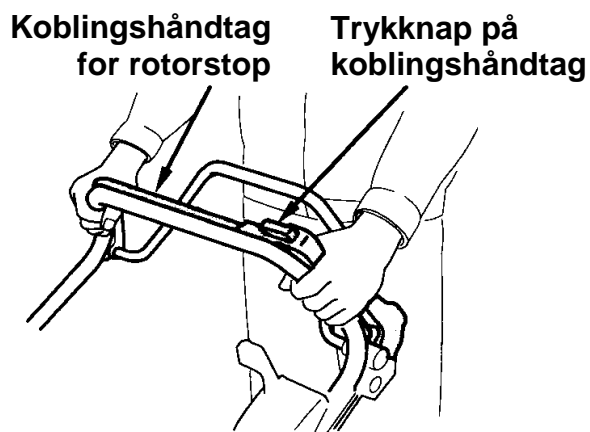

### Koblingshåndtag for fremdrift

Koblingshåndtaget til - og frakobler gearkassen.

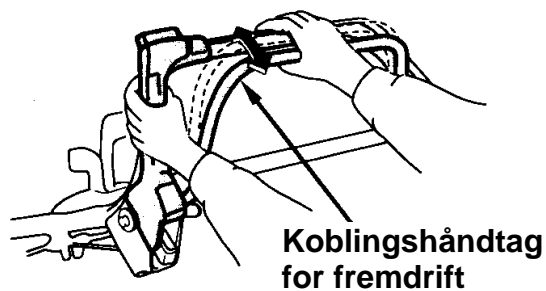

### Gearvælger

Gearvælgeren vælger og kontrollerer plæneklipperens hastighed.

Med gearvælgeren helt tilbage og med koblingshåndtaget aktiveret, vil plæneklipperen kører meget langsomt fremad. Anvend en langsom hastighed til klipping af kraftigt græs og ved klipping på områder med begrænset plads.

Skub gearvælgeren frem for at øge hastigheden ved klipping på store, åbne arealer og ved transport.

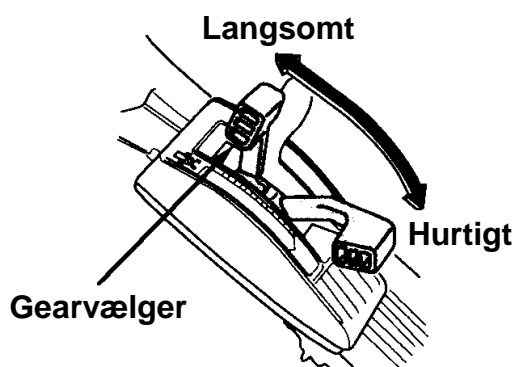

### Håndtag til justering af klippehøjde

Klippehøjden kan justeres i 7 højder. Klippehøjderne er kun ca. højder. Den aktuelle klippehøjde vil variere alt efter plænenes og jorden beskaffenhed.

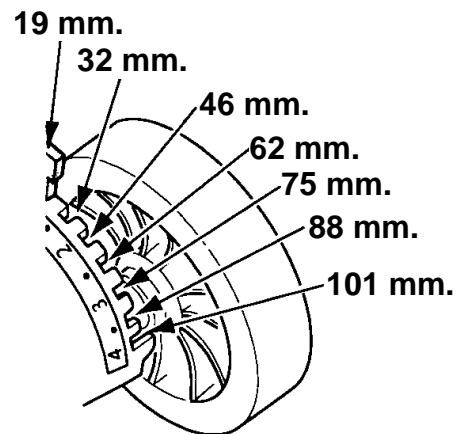

Håndtag til justering af klippehøjde

Der er et håndtag ved hvert hjul.

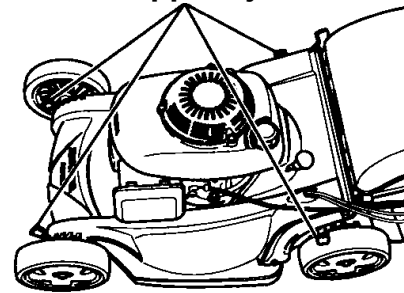

### Håndtag for klipperegulering

Håndtaget for klippereguleringen kontrollerer om plæneklipperen skal opsamle, bio-klippe eller kaste bagud. Håndtaget har 10 justeringstrin.

Håndtag for klipperegulering

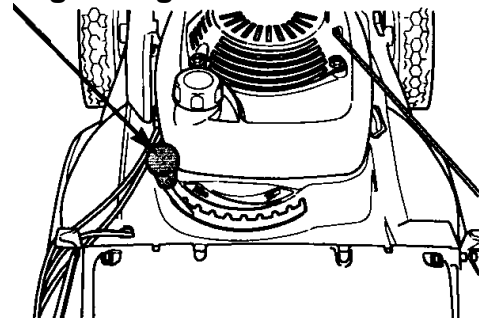

### Er du klar til at klippe?

Bær tøj, som kan yde beskyttelse. Lange bukser og sikkerhedsbriller vil mindske risikoen for skader fra udkastede genstande. Bær fodtøj, som beskytter dine fødder og som sikrer dig et godt fodfæste på skrånninger og ujævne arealer.

### Kontroller din græsplæne

For din egen og andres sikkerhed, bør området, der skal klippes, altid kontrolleres inden du begynder klipningen.

### Løse genstande

Alting, der kan suges op af rotorknivene og slynges ud af dem, er en potentiel risiko for dig og andre. Kontroller for genstande, som sten, grene, kødben og ledninger. Fjern sådanne ting fra plænen, der skal klippes.

### Personer og kæledyr

Personer og kæledyr nær området, der skal klippes, kan bevæge sig ind på området, hvor de kan rammes af genstande, der kastes ud af rotorknivene. Hold området fri for personer, især børn og kæledyr. Tilskuernes sikkerhed er dit ansvar.

### Græsplænen

Kontroller længden og tilstanden på græsset, så du er klar over, hvilken klippehøjde og hastighed du skal anvende under klipningen.

Undgå at klippe vådt græs. Vådt græs vil ikke alene kunne blokere dit klippehus, men også opsamlingen vil vanskeliggøres og vil foregå i klumper, der kan ligge tilbage på græsplænen og som vil kunne give dårligt fodfæste og derved forøge risikoen for at du mister balancen.



## Kontroller plæneklipperen

### Rotorknivene

1. Træk gasreguleringen helt tilbage på stop (se side 13).
2. Luk benzinhanen (se side 13).
3. Tag tændrørshætten af tændrøret (se side 43).
4. Vip plæneklipperen op på højre side, så tankdækslet vender opad. Det vil sikre mod spild af benzin og at motorolien siver ud i luftfiltret og vanskeliggør senere start.
5. Kontroller rotorknivene for skader, revner, kraftig slitage, rust og korrosion.

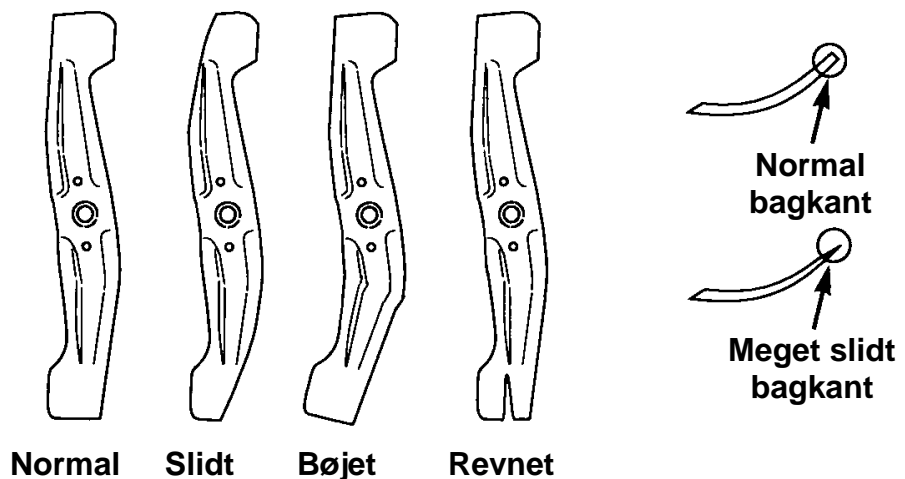
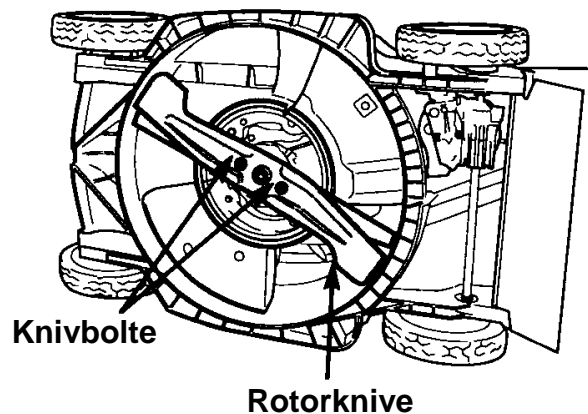

### ADVARSEL:

- En slidt, revnet og beskadiget rotorkniv kan brække og dele af rotorkniven kan slynges ud fra plæneklipperen, som farlige projektiler.
- Udkastede genstande kan forvolde alvorlige personskader.
- Kontroller rotorknivene regelmæssigt. Anvend aldrig plæneklipperen med slidte eller defekte rotorknive.

En sløv rotorkniv kan slibes, men en rotorkniv, som er slidt ned, bøjet, revnet eller på anden måde beskadiget skal udskiftes. En slidt, revnet eller beskadiget rotorkniv kan knække og stykker fra den defekte rotorkniv kan slynges ud fra plæneklipperen.

Når en rotorkniv behøver slibning eller udskiftning, bør plæneklipperen bringes til din autoriserede Honda forhandler. Eller hvis du har en momentnøgle, kan du selv af- og påmontere rotorknivene (se side 48).

Kontroller at knivboltene er korrekt spændt (se side 49).

### Kontrol af motorolien

Kontroller motorolien med motoren stoppet og plæneklipperen stående på en plan, vandret flade.

Anvend Honda 4 takt motorolie, der opfylder kravene til API klassifikationen SJ eller bedre. Kontroller altid API klassifikationen på oliedunken for at sikre dig, at klassifikationen bogstaverne SJ eller højere er inkluderet.

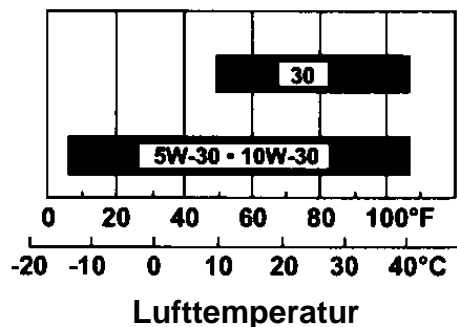

SAE 10W-30 anbefales til almindelig brug. Andre viskositeter er vist i skemaet nedenfor og kan anvendes, når temperaturen i dit område er indenfor de viste grænser.

### OBS:

- Kørsel med for lidt olie i motoren kan forårsage alvorlige skader.
- Anvendelse af ikke selvrensende olier kan forkorte motorens levetid og brug af 2 takt motorolie kan beskadige den.

1. Skru olieprop/pinden ud og tør pinden med en klud.
2. Kom olieprop/pinden ned i påfyldningshullet uden at skrue den i. Kontroller niveauet på oliepinde.
3. Hvis niveauet er nær eller under det nederste markering, påfyldes den anbefalede motorolie, så niveauet er ved øverste markering. Pas på ikke at overfylde.
4. Monter olieprop/pinden og spænd den fast.

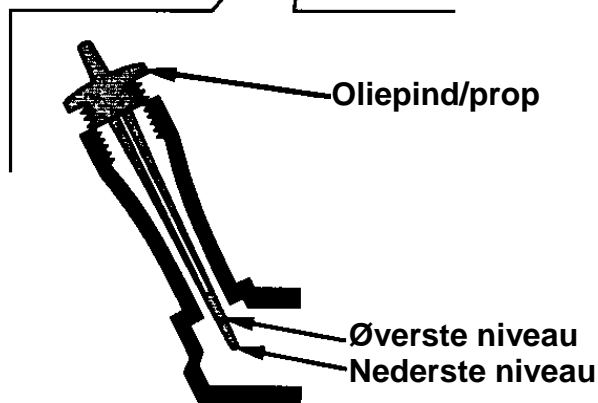
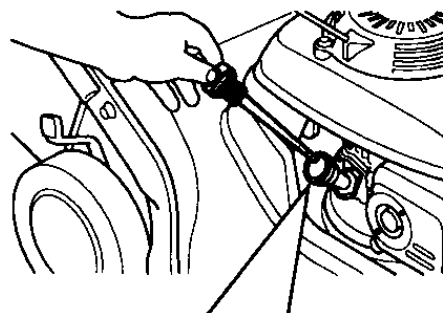

### **Benzin**

#### **Tank indhold: 0,91 l.**

Anvend blyfri benzin med et oktantal på 92 eller højere. Motoren er konstrueret til kørsel på blyfri benzin.

Vi anbefaler påfyldning af benzin efter hver anvendelse for at minimere luften i benzintanken.

Påfyld benzin på et sted med god ventilation inden start af motoren. Hvis motoren lige har kørt, lad den køle af inden påfyldning. Påfyld aldrig benzin indendørs, hvor benzindampe kan komme til åben ild og gnister.

Du kan anvende blyfri benzin, der indeholder op til 10 % ethanol (E10) eller 5 % metanol. Metanol skal indeholde korrosionsdæmpende tilsætningsstoffer. Anvendelse af benzin med større indhold af alkohol end beskrevet ovenfor kan forårsage vanskelig start og/eller problemer med ydelsen fra motoren. Det kan også beskadige metal-, gummi- og plastikdele i benzinsystemet. Skader på motoren og dårlig ydelse, som er resultat af brug af benzin med større procenttal end ovenstående er ikke dækket af garantien.

Hvis plæneklipperen kun anvendes en gang i mellem eller lejlighedsvis (mere end 4 uger til næste anvendelse), så læs venligst siden om opbevaring (se side 54) for yderligere information om nedbrydning af benzin.

## FORBEREDELSE INDEEN START

---

### ADVARSEL:

- **Benzin er meget brandfarlig og kan eksplodere under særlige forhold. Du kan blive forbrændt og alvorligt skadet, hvis benzinen behandles forkert.**
- **Stop motoren og undgå varme, gnister og åben ild.**
- **Arbejd kun med benzin udendørs.**
- **Tør omgående spildt benzin op.**

Anvend aldrig gammel, nedbrudt og forurenede benzin og/eller benzin, der indeholder olie. Undgå at der kommer snavs og vand ned i benzintanken.

### OBS:

- Benzin kan beskadige maling og plastik. Pas på ikke at spilde benzin, når du tanker op. Skader, der skyldes spildt benzin, er ikke dækket af Honda's garanti.

Skru tankdækslet af og kontroller benzinniveauet. Påfyld benzin hvis niveauet er lavt. Påfyld forsigtigt for at undgå at spilde benzin. Overfyld aldrig benzintanken; der bør ikke være benzin i påfyldningsstuds.

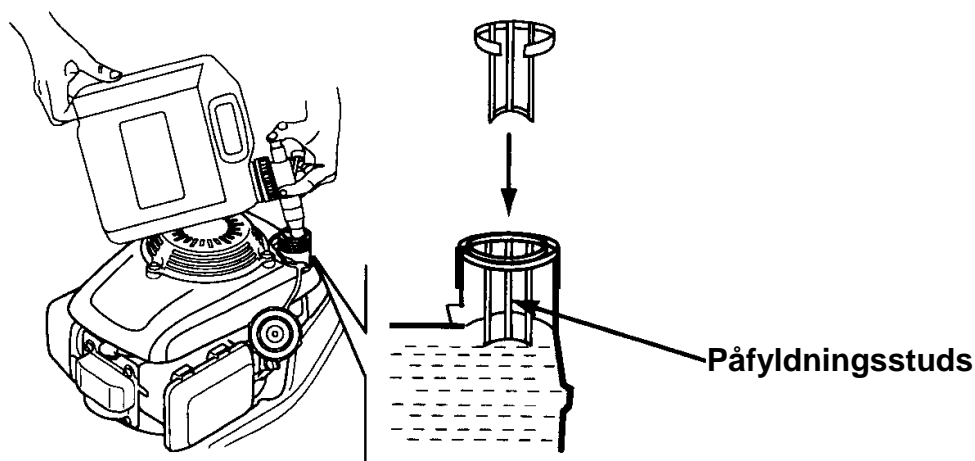

Efter påfyldning, monter tankdækslet korrekt.

Flyt mindst 3 m. væk fra stedet, hvor der blev påfyldt benzin inden start af motoren.

### Opbevaring af benzin i dunke

Opbevar din benzin i en ren godkendt benzindunk, som kan lukkes. Hvis dunken har en udluftningsventil skal denne være lukket under opbevaringen. Opbevar benzindunken væk fra direkte sollys. Hvis det vil tage mere end 3 måneder at bruge benzinen i dunken, anbefales det at tilsætte en benzinstabilisator.

Hvis du efter sæsonen er slut, stadig har benzin i dunken anbefaler miljø agenturet (EPA) at resten fyldes i din bils benzintank (<http://epa.gov/reg5oair/mobile/winter.html>).

## Kontrol af luftfiltret

Tag luftfilterdækslet af. Kontroller at luftfiltret er rent og i god stand. Et snavset luftfilter vil begrænse luften til karburatoren og mindske motorens ydelse. Se side 42 for vedligeholdelse af luftfiltret.

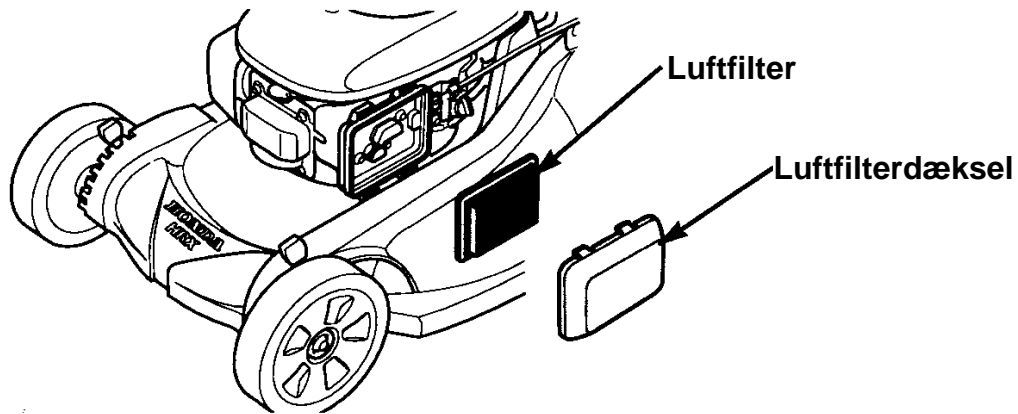

## Justering af styrehøjden

Styret kan justeres i tre positioner: Høj, Mellem og Lav.

1. Drej de to håndtag til justering af styret 90° til åben position.
2. Flyt styret op eller ned til låsestifterne passer ud for hullerne i styrkonsollerne.
3. Drej låsehåndtagene til justering af styret 90° til låst position og låsestifter vil springe ind i hullerne og låse styret fast i den ønskede højde.

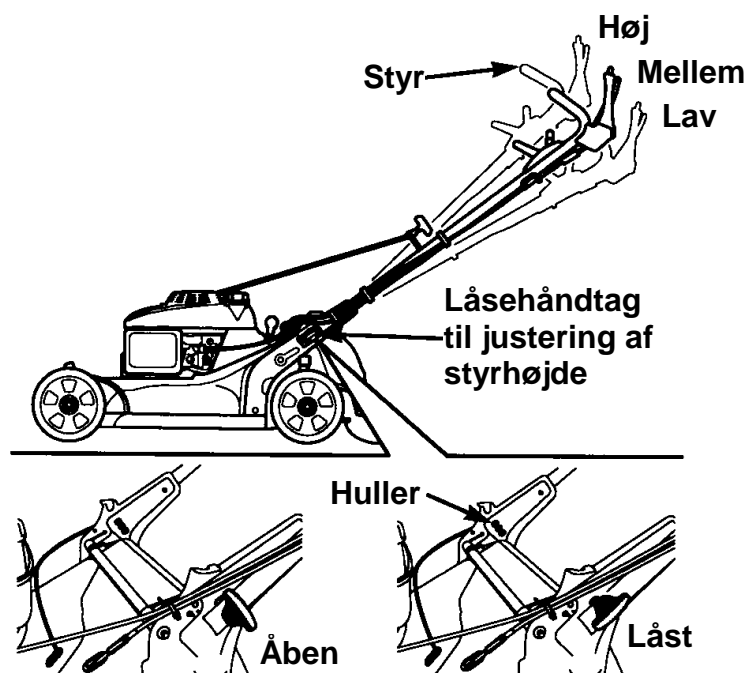

### Græsopsamlerpose

En plæneklipper arbejder ligesom en støvsuger, den blæser luften op gennem græsopsamlerposen, som opfanger det afklippede græs. Tøm altid græsopsamlerposen inden den er fyldt helt op til grænsen af dens kapacitet. Opsamlingen vil blive mindre, når græsopsamlerposen er fyldt ca. 90 % eller mere. Græsopsamlerposen vil også være lettere at tømme, når den ikke er fyldt helt op.

### Kontrol

Ved normal anvendelse, vil græsopsamlerposens materiale udsættes for nedbrydning og slitage.

### BEMÆRK:

- Kontroller regelmæssigt græsopsamlerposen for revner, huller og kraftig slitage. Kontroller for nødvendig udskiftning. Anvend kun originale Honda græsopsamlerposer.

Hvis græsopsamlerposen trænger til udskiftning, kan du selv af - og påmontere posen (se side 50).

### Montering

1. Løft udkasterskærmen op, tag fat i håndtaget på græsopsamlerposen og hængt den fast i klippehuset, som vist.
2. Slip udkasterskærmen, som nu vil låse græsopsamlerposen fast.

### Afmontering

1. Løft udkasterskærmen op, tag fat i håndtaget på græsopsamlerposen og tag den af.
2. Slip udkasterskærmen.
3. Når græsopsamlerposen er fri af udkasterskærmen, kan græsopsamlerposen løftes op gennem styret eller løftes ud under styret.

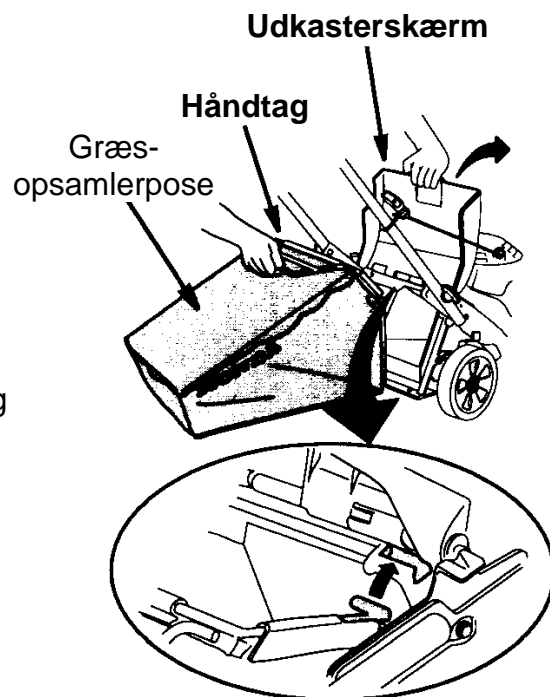

## Klippehøjde

Kontroller indstillingen af klippehøjden og vær sikker på, at alle 4 håndtag til justering af klippehøjden er indstillet i samme position.

Håndtag til justering af klippehøjde

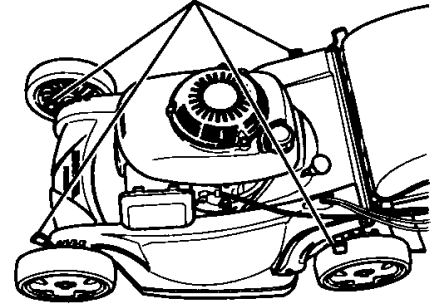

Håndtag til justering af klippehøjde

For at justere klippehøjden trækkes hvert enkelt håndtag ud mod hjulet og flyttes til den ønskede position.

Hvis du ikke er sikker på hvilken klippehøjde du skal vælge, bør du begynde med en høj position og kontrollere resultatet af klipningen på en lille del af græsplænen. Derefter kan klippehøjden justeres igen, om nødvendigt.

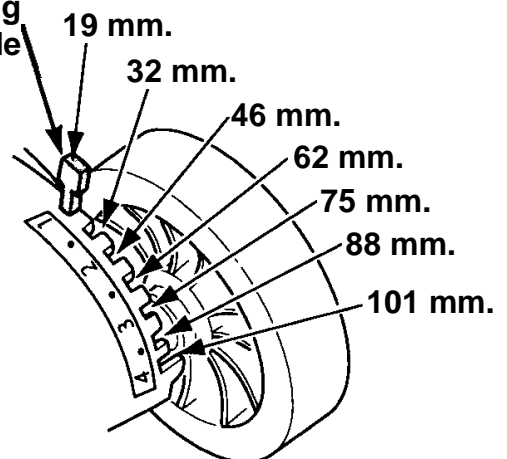

## Stenskærm

Ved normal anvendelse er stenskærmen udsat for slitage. Afmonter græsopsamlerposen og løft udkasterskærmen op for kontrol af stenskærmen for revner og slid. Hvis skærmen er meget slidt, bør du få den udskiftet af din autoriserede Honda forhandler.

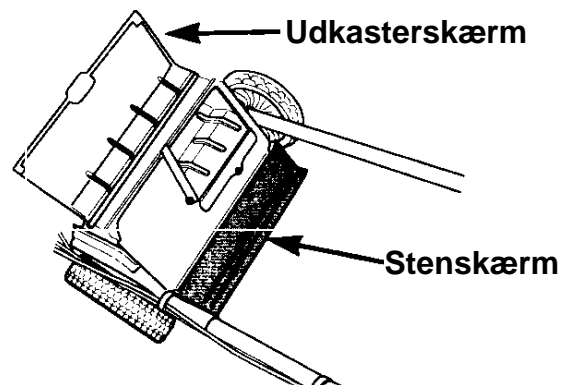

### Regulering af klipping

#### Håndtag for klipperegulering

Justér håndtaget til regulering af klippingen i en af de 10 positioner for at opnå det ønskede resultat af klippingen.

For at justere reguleringen af klippingen, trykkes håndtaget ned og bagud. Håndtaget styrer en skydelåge fra helt åben for opsamling og til helt lukket for bio-klipping (se de næste sider).

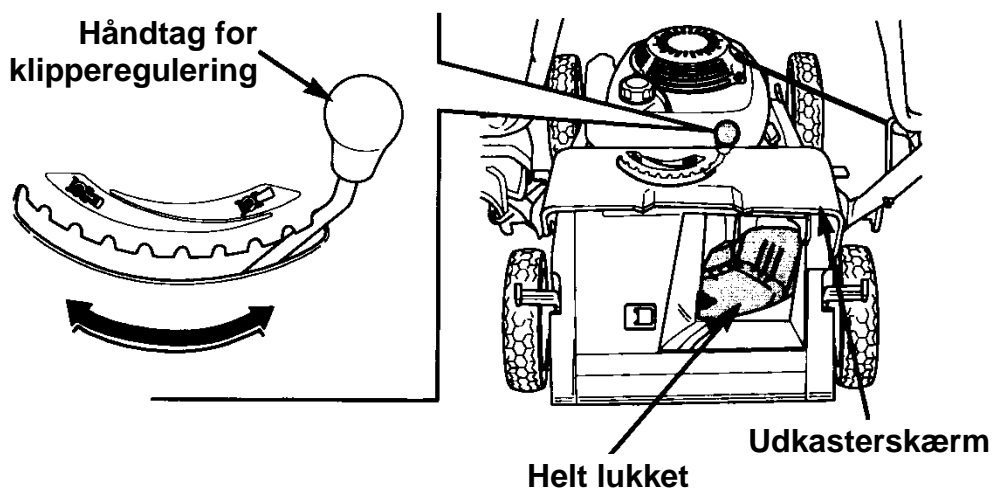

Hvis der føles en kraftig modstand, når håndtaget skal bevæges, kan der være opsamlet en stor mængde græsafklip på skydelågen, som forhindrer bevægelsen.

Opsamling af græsafklip i udkasteråbningen er normalt, når skydelågen er helt lukket. For at fjerne dette græsafklip, luk udkasterskærmen, åben skydelågen helt, start motoren og aktiver rotorknivene nogle gange.

#### Vigtig sikkerhedsregel

Stop altid motoren og tag tændrørshætten af inden du løfter udkasterskærmen for at se og rengøre skydelågen med hænderne. Dette vil sikre mod uventet kontakt med rotorknivene og forhindre at genstande kastes ud.



**Indstilling af skydelågen**

Skydelågen kan justeres til at opnå forskellige resultater af klipningen. Hvis den foretrukne justering af skydelågen er uvis, monteres græsopsamlerposen og begynd klipningen med håndtaget for klipperegulering i helt åben stilling. Kontroller resultatet af klipningen på græsplænen. Når håndtaget for klipperegulering flyttes trinvis over mod indstillingen for bio-klipning, vil mere og mere græs lægges tilbage i græsplænen for genbrug. Justér på håndtaget for klippereguleringen indtil det ønskede resultat er opnået.

Håndtag for klipperegulering

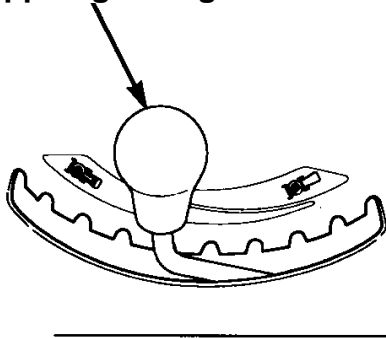

Opsamling eller bagudkast og nogen bioklipning

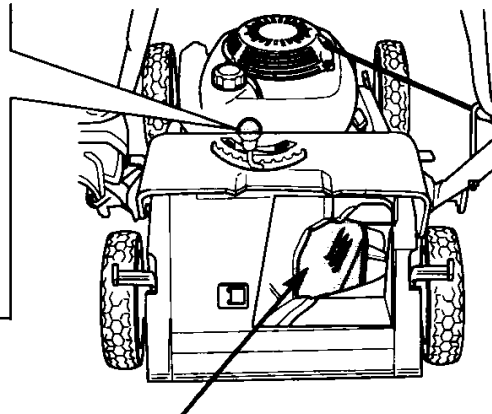

Skydelåge 50 % lukket

Kun opsamling eller bagudkast

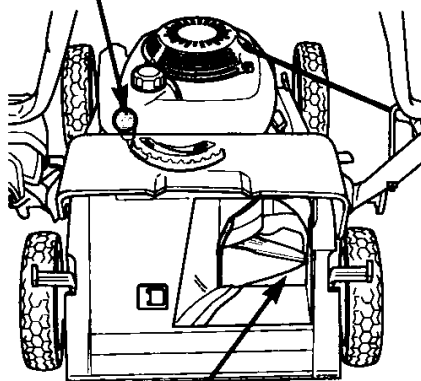

Skydelåge helt åben

Kun bioklipning

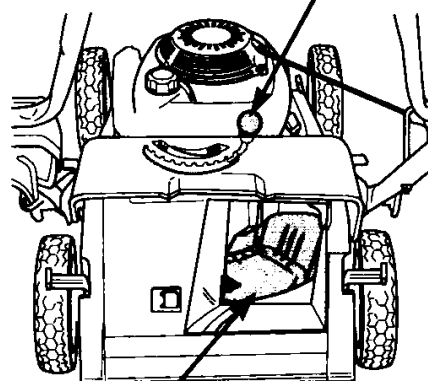

Skydelåge helt lukket

### Bagudkast

For at anvende bagudkast, tages græsopsamlerposen af og håndtaget for klippereguleringen flyttes helt til venstre (hel åben).

**Håndtag for klipperegulering**

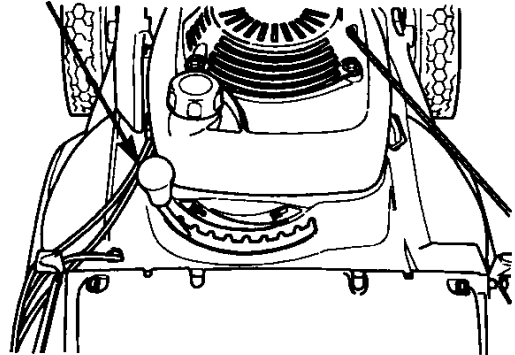

Maksimalt bagudkast opnås, når håndtaget for klippereguleringen føres helt til venstre (hel åben). Når håndtaget for klippereguleringen flyttes mod højre (lukket) vil mindre græs blive kastet bagud under udkasterskærmen.



### Forholdsregler ved klipning

Inden anvendelse af plæneklipperen for første gang, læs venligst afsnittene "Almindelige sikkerhedsregler" (se side 7) og "Forberedelser inden start" (se side 16).

Selv om du har anvendt andre plæneklippere tidligere, tag tiden til at blive familiær med hvordan denne plæneklipper arbejder og træn med plæneklipperen på et sikkert sted, indtil du har lært den at kende.

For din sikkerhed, undlad start og drift med motoren i aflukkede rum, som f.eks. en garage. Din plæneklippers udstødningsgas indeholder giftig kulilte, der kan samles på lukkede områder og føre til tab af bevidstheden og til dødsfald.

### Periodevis anvendelse

Hvis plæneklipperen kun vil blive anvendt periodevis med mellemrum (mere end 4 uger til næste brug) se venligst afsnittet "Opbevaring" (side 54) for yderligere information om nedbrydning af benzin.

### Start af motoren

1. Åben benzinhanen.

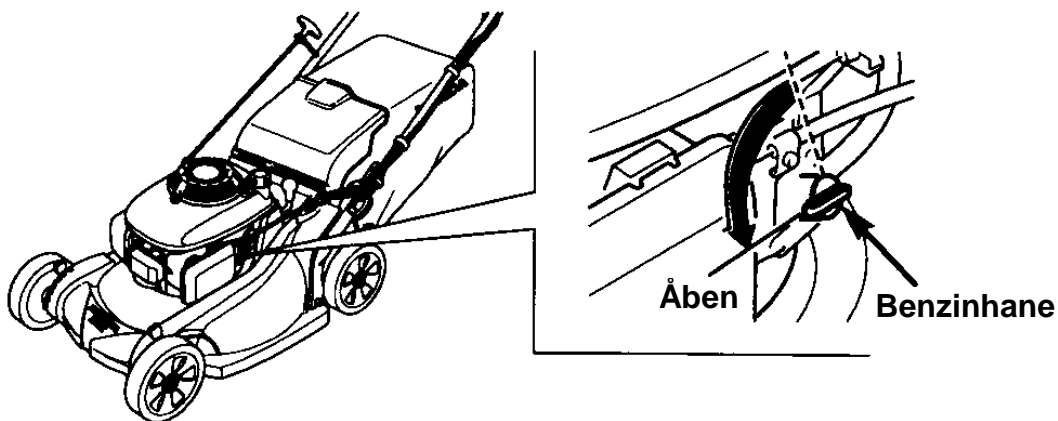

2. Indstil gasreguleringen på fuldgas for start af motoren.

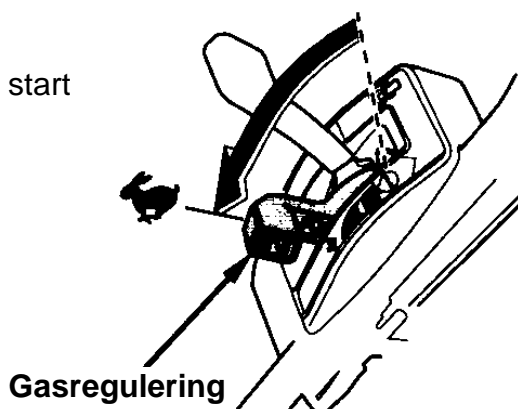

## ANVENDELSE AF PLÆNEKLIPPEREN

3. Type HYEА:  
Træk i starthåndtaget indtil du mærker modstand, træk derefter til. Før starthåndtaget tilbage til styret med hånden.

For at undgå rotorknivene skal rotere og for at undgå at plæneklipperen begynder at køre, skal både koblingshåndtaget for rotorknivene og fremdrift være sluppet.

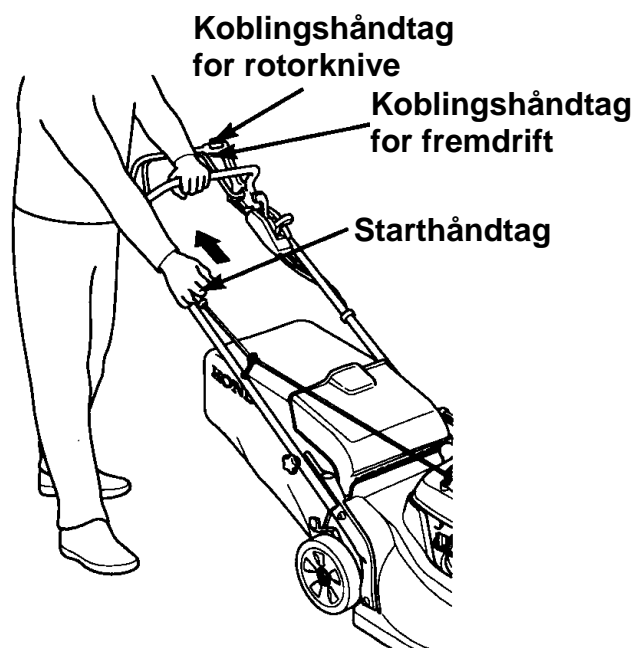

Type HZEA elektrisk start:  
Drej tændingsnøglen over på start (⊖) og hold den der indtil motoren starter. Når motoren starter, lad tændingsnøglen dreje tilbage i kørestillingen (⊖).

### OBS:

- Anvend aldrig startmotoren i længere tid end 5 sekunder, da startmotoren ellers kan beskadiges. Hvis motoren ikke starter, slip tændingsnøglen og vent 10 sekunder inden du igen anvender startmotoren.

Hvis batteriet ikke er tilstrækkeligt opladet til start af motoren, eventuelt på grund af lang tids opbevaring, startes motoren med starthåndtaget ved under første anvendelse efter opbevaringen. Batteriet vil være tilstrækkeligt opladet efter første klipping (ca. 1 times drift).

Type HZEA manuel start:

Drej tændingsnøglen over i kørestilling (⊖). Tændingsnøglen skal være i kørestilling for, at motoren kan startes med starthåndtaget.

Skub gasreguleringen frem på fuldgas.

Placer din fod på trinnet på klippehuset. Træk i starthåndtaget indtil du mærker modstand, træk derefter til. Før starthåndtaget tilbage til styret med hånden.

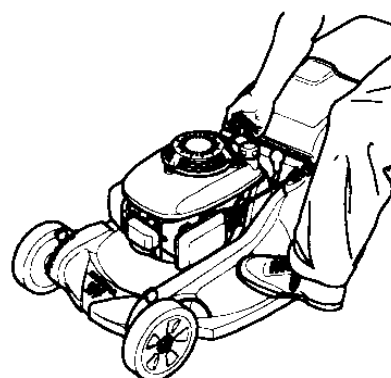
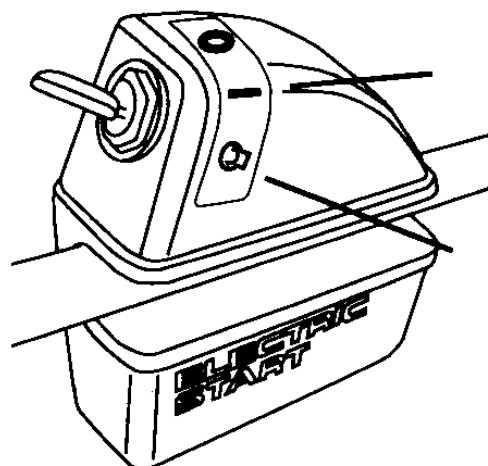

4. Indstil gasreguleringen på fuldgas, når du skal klippe eller på tomgang, når motoren skal køre i tomgang.

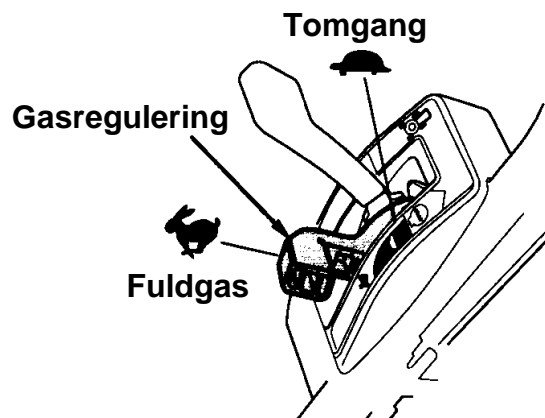

### Anvendelse af plæneklipperen i stor højde

Ved anvendelse af plæneklipperen i stor højde, vil benzin/luftblandingen blive alt for fed. Ydelsen fra motoren mindskes og benzinføbruget vil øges. Den meget fede benzin/luftblanding vil også sode tændrøret og gøre start af motoren vanskelig.

Anvendelse i stor højde kan tillades, når karburatoren modificeres. Hvis du altid skal anvende plæneklipperen i mere end 1.500 m. højde over havets overflade, bør din autoriserede Honda forhandler udføre denne modifikation.

Selv med korrekt indstilling af karburatoren vil motorens ydelse mindskes med ca. 3,5 % for hver 300 m. højden øges. Ydelsen vil dog altid være større end uden en eventuel modifikation.

### OBS:

- Når plæneklipperen er modificeret til drift i stor højde, vil benzin/luftblandingen blive for mager ved drift i normal højde. Drift i højder under 1.500 m. med en modificeret karburator, vil forårsage, at motoren bliver for varm og resultatet kan blive alvorlige skader på motoren. Ved drift i lav højde, bør din autoriserede Honda forhandler bringe karburatoren tilbage til fabrikkens indstilling.

### Anvendelse af betjeningsgrebene under klipning

#### Gasregulering

For at opnå det bedste klipperesultat, bør du altid kun klippe med gasreguleringen på fuldgas. Når rotorknivene roterer med maksimale omdrejninger, vil det skabe en kraftig blæsevirkning, der løfter og klipper græsset mere effektivt.

Forsøg aldrig at øge de fast indstillede motoromdrejninger, da rotorknivene derved kan revne og gå i stykker.

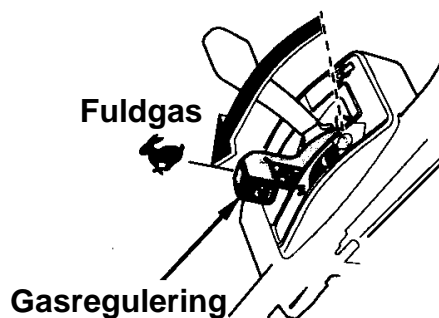

#### Koblingshåndtag for rotorknive

For at starte rotorknivene, trykkes den gule knap på toppen af koblingshåndtaget for rotorknive ned og derefter skubbes koblingshåndtaget frem mod styret.

Slip koblingshåndtaget for at stoppe rotorknivene.

#### Koblingshåndtag for rotorknive Gul knap

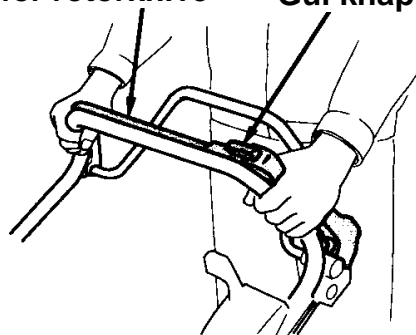

Aktiver altid koblingshåndtaget for rotorknivene i én hurtig og komplet bevægelse, som sikrer, at koblingen altid enten helt aktiveret eller helt frakoblet. Dette vil sikre mod, at motoren dør under igangsætningen og vil desuden beskytte koblingsmekanismen mod beskadigelser.

#### Koblingshåndtag for fremdrift

Skub koblingshåndtaget fremad for at få plæneklipperen til at køre.

For at køre med plæneklipperen mens den klipper, trykkes den gule knap på rotorstophåndtaget ned, tryk håndtaget for rotorstoppet mod styret og tryk derefter også koblingshåndtaget frem mod styret.

Slip koblingshåndtaget for fremdrift, når plæneklipperen ikke skal køre frem længere.

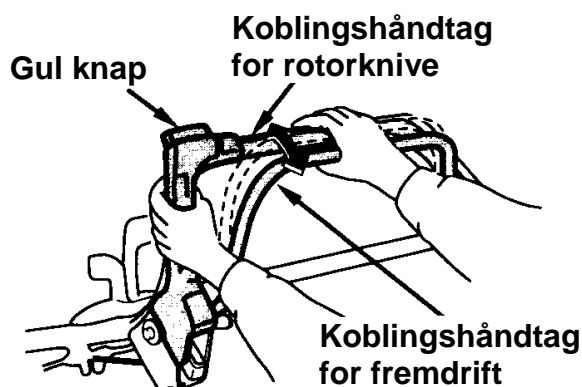

## Gearvælger

Anvend gearvælgeren til at opnå præcis den ønskede hastighed, der passer til det foreliggende arbejde.

Anvend aldrig gasreguleringen til justering af hastigheden. Gasreguleringen bør forblive i fuldgas for at sikre korrekt klipning. Ellers vil klippekvaliteten mindskes.

Anvend området med langsom hastighed til bio-klip og opsamling og højere fart til transport.

Med gearvælgeren helt tilbage og med koblingshåndtaget aktiveret, vil plæneklipperen kun krybe frem eller måske stå helt stille.

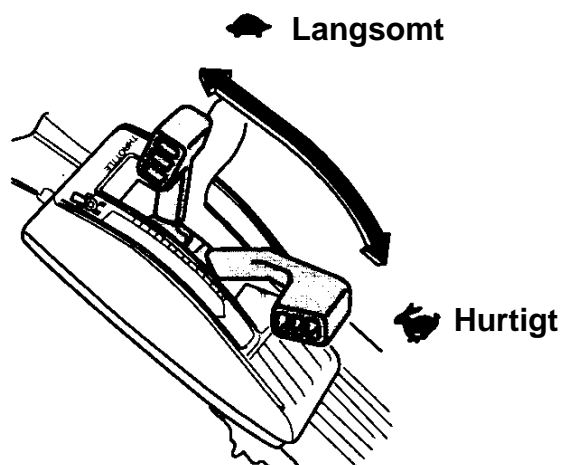

## Stop af motoren

1. Slip koblingshåndtaget for rotorknivene og fremdrift.

Koblingshåndtag for rotorknive

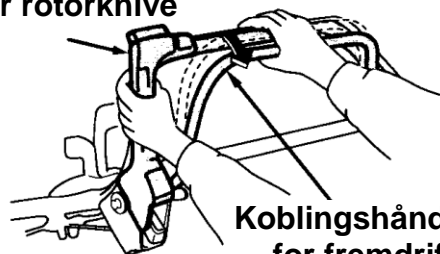

Koblingshåndtag for fremdrift

2. Type HYEА: Træk gasreguleringen helt tilbage på stop for at stoppe motoren.

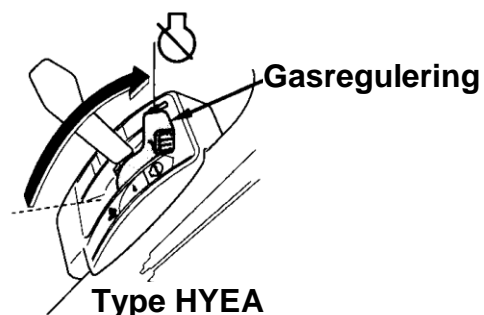

Type HYEА

Type HZEА: Drej tændingsnøglen over på stop.

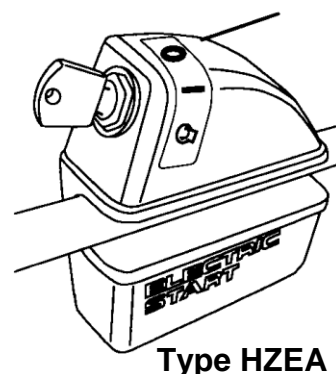

Type HZEА

## ANVENDELSE AF PLÆNEKLIPPEREN

---

3. Når plæneklipperen ikke er i brug, skal benzinhanen lukkes.

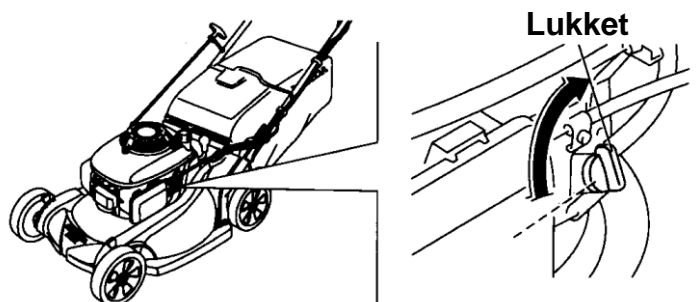

4. Hvis du ved, at plæneklipperen ikke vil blive anvendt de næste 3 ~ 4 uger, anbefales det af karburatoren køres tom for benzin. Du kan gøre det ved, at benzinhanen forbliver lukket og igen starte motoren og lade den køre indtil den stopper. Se afsnittet "Opbevaring" på side 54 om perioder uden anvendelse, der er længere end 4 uger.



### Sikre klippemetoder

For din sikkerhed, hold alle 4 hjul på jorden og pas på ikke at miste fodfæstet og kontrollen over plæneklipperen. Bevar et fast greb i plæneklipperens styr og gå, løb aldrig, med plæneklipperen. Pas særlig på, ved klipping på ujævne græsplæner.

Hvis plæneklipperen ikke vil køre frem, må du aldrig sparke eller skubbe med foden. Anvend altid kun styret til at opretholde kontrollen over plæneklipperen.

### ADVARSEL:

- **Rotorknivene er skarpe og roterer med høj hastighed.**
- **En roterende kniv kan forvolde alvorlige skader og kan amputere fingre og tæer.**
- **Bær beskyttende fodtøj.**
- **Hold hænder og fødder væk fra klippehuset, mens motoren kører.**
- **Stop motoren inden du udfører nogen form for justeringer, kontrol og vedligeholdelse.**

### Skråninger

Klip altid på tværs af skråninger. Undgå stejle skråninger (mere end 20°) og vær forsigtig, når du skifter køreretning. Klipping på en skråning, når græsset er fugtigt eller vådt kan være årsag til, at du mister fodfæstet, falder og mister kontrollen over plæneklipperen.

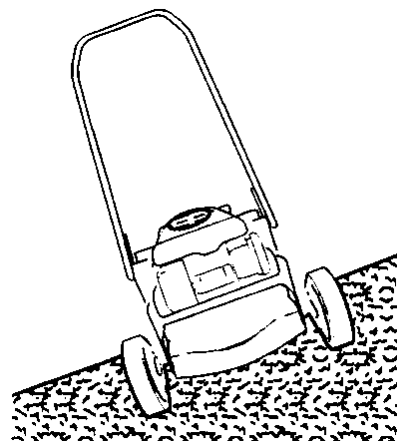

### Anvendelse af plæneklipperen

#### Forhindringer

Brug siden af plæneklipperen til at komme tæt på forhindringer, som hegn og mure.

Slip koblingshåndtaget for fremdrift, når du klipper rundt om træer og andre forhindringer. Skub plæneklipperen rundt om forhindringer for at have fuld kontrol over den. Pas på ved klipping over forhindringer, der ligger nede i græsplænen, som f.eks. sprinklerhoveder, fliser, stankanter og lign. Undgå alt hvad der rager op af græsplænen.

Hvis rotorknivene rammer noget eller hvis plæneklipperen begynder at vibrere, stop omgående motoren, tag tændrørshætten af og kontroller for skader. At ramme en forhindring med rotorknivene kan beskadige rotorknivene, bøje krumtappen og/eller revne klippehuset og ødelægge andre dele. Vibrationer indikerer normalt en alvorlig skade.

### ADVARSEL:

- **En slidt, revnet eller beskadiget rotorkniv kan knække og stykker fra en defekt rotorkniv kan blive farlige projektiler.**
- **Udkastede dele kan forårsage alvorlige personskader.**
- **Kontroller rotorknivene regelmæssigt og anvend aldrig plæneklipperen med en defekt eller beskadiget rotorkniv.**

Honda's garanti dækker ikke dele, der er skadet ved uheld eller påkørsler.

### Grus og løse genstande

Grus, løse sten og løst havemateriale kan samles op af plæneklipperen og kan kastes langt væk med tilstrækkelig kraft til at forvolde alvorlige personskader og skader på ejendele. Den bedste måde til at undgå mulige skader fra udkastede genstande, er at slippe håndtaget for rotorknivene og stoppe dem inden plæneklipperen kommer ind på områder med grus, løse sten og løst havemateriale.

### Råd om klipningen

#### Hvornår skal der klippes

De fleste græstyper skal klippes, når de er vokset 12 mm. ~ 25 mm. over den anbefalede længde.

Der kræves oftere klipning ved bio-klipning end ved klipning med opsamling. For at opnå det bedste resultat ved bio-klipning, bør du klippe plænen to gange ugentligt i vækstperioden.

#### Klippehøjde

Kontakt din lokale gartner eller havecenter for at få anbefalinger for klippehøjde og råd om specifikke græstyper og vækstbetingelser i dit område.

Hvis du ser nøje efter, har de fleste græstyper har en stamme og blade. Hvis du klipper alle bladene af, skalperer du, din græsplæne. Lad plænen komme sig mellem hver klipning. Din plæneklipper vil arbejde bedre og din plæne vil se bedre ud.



Passende længde



For kort

Hvis dit græs bliver for højt, bør det klippes første gang i den højeste klippehøjde og igen efter 2 ~ 3 dage. Klip aldrig mere end 1/3 af den totale græslængde i én klipning ellers vil der dannes brune pletter på plænen.

Indstillingen af klippehøjden er beskrevet i afsnittet "Betjeningsgreb" på side 15.

#### Klippebredde

For at opnå at plænen ser ensartet ud, bør hvert klip overlappe det forrige med ca. 5 cm. Hvis græsset er meget højt og kraftigt, bør overlappningen være større og hver klipbredde smallere.

#### Hastigheden på rotorknivene

Rotorknivene skal rotere med høj hastighed for at klippe korrekt. Anvend altid fuldgas på gasreguleringen, så motoren kører med maksimale omdrejninger.

Hvis motoromdrejningerne falder, kan det skyldes, at motoren er overbelastet på grund af, at rotorknivene klipper for meget græs. Klip i smallere baner, lad plæneklipperen køre langsommere, monter et sideudkast eller indstil klippehøjden til en højere indstilling.

### **Rotorknivenes skarphed**

En skarp rotorkniv klipper rent. En sløv rotorkniv river græsset over og efterlader flossede ender, der let bliver brune. Når dine rotorknive ikke længere klipper rent, bør du få dem slebet eller udskiftet.

### **Tørt græs**

Hvis græsplænen er for tør, vil klipningen hvirvle en masse støv op. Udover at det er ubehageligt at arbejde i, vil det meget støv kunne blokere luftfiltret.

Hvis støvet er et problem, bør du vande plænen dagen før den skal klippes. Klip, når græsset er tørt, men mens jorden stadig er fugtig.

### **Vådt græs**

Vådt græs er fedtet og kan bevirke, at du mister fodfæstet. Men vådt græsafklip vil også kunne blokere klippehuset og samles i klumper på græsplænen. Vent altid indtil græsset er tørt, før du klipper.

### **Nedfaldne blade**

Din plæneklipper kan anvendes til opsamling af nedfaldne blade, når den er monteret med græsopsamlerposen, for lettere bortskaffelse. Hvis plæneklipperen anvendes til indsamling af store mængder nedfaldne blade og ikke til klipning, bør klippehøjden indstilles så forhjulene er en eller to klippehøjder højere end baghjulene. Ved start, indstilles håndtaget for klippereguleringen i position #9 (ikke fuld bio-klip). Denne indstilling vil recirkulere blade og klippe dem indtil delene er små nok til at passere åbningen ved skydelågen og ind i græsopsamlerposen.

Afhængig af størrelsen, typen og vandindholdet på bladene, kan det være nødvendigt at åbne skydelågen for at få det bedste resultat af opsamlingen. Ved at anvende skydelågen korrekt vil du kunne opnå en bedre fyldning af græsopsamlerposen, hvilket giver færre tømninger. Forvis dig om, at der ikke er nogen genstande, også sten, skjult under bladene.

Hvis du ønsker at bio-klippe nedfaldne blade ned i din græsplæne, bør bladdækket ikke være for tykt når du starter. For at opnå det bedste resultat, start bio-klipningen mens græsset stadig kan ses gennem bladdækket. Indstil håndtaget for klippereguleringen i positionen bio-klip. På steder, hvor de nedfaldne blade komplet dækker græsset, bør bladene flyttes med en rive eller græsopsamlerposen skal monteres på plæneklipperen, så bladene kan samles sammen.

### **Blokeret klippehus**

Inden du rengør et blokeret klippehus, stop motoren og luk benzinhanen. Med tændrørshætten taget af, vippes plæneklipperen op på højre side, så karburatoren vender opad.

Rengør klippehuset med en pind, aldrig med hænderne.

### Klippemønstre

Din Honda plæneklipper vil arbejde mest effektivt, hvis du anvender de følgende klippemønstre mest muligt. Udformningen på klippehuset og rotorknivens rotationsretning vil bevirke, at disse klippemønstre giver de bedste resultater.

#### Bio-klipping

Anvend et klippemønster, der går mod uret. Hvis græsplænen har en uregelmæssig form eller mange forhindringer, kan plænen opdeles i mindre sektioner, hvor du kan anvende mønstret med klipperetning mod uret.

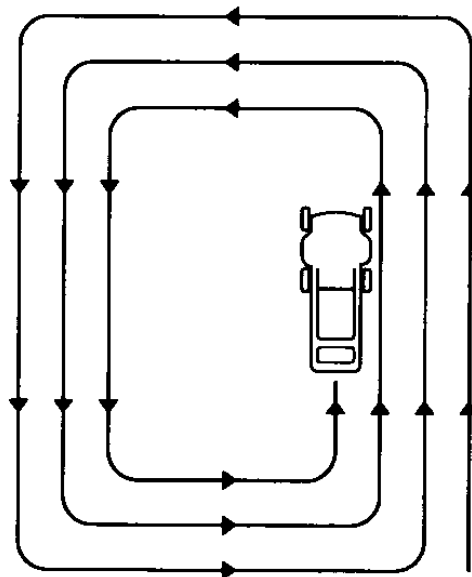

**Bedste mønster  
til bioklipning**

#### Opsamling

Anvend et klippemønster, der går med uret. Dette vil give den bedste opsamling og efterlade mindst muligt græsafklip på græsplænen.

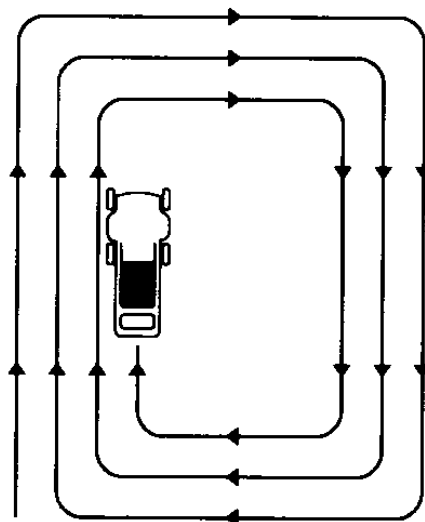

**Bedste mønster til  
opsamling og bagudkast**

#### Bagudkast

Afmonter græsopsamlerposen og luk udkasterskærmen. Justér skydelågen i den ønskede position og begynd klippingen i retning med uret. Hvis græsplænen har en uregelmæssig form eller mange forhindringer, kan plænen opdeles i mindre sektioner.

### Det vigtige ved vedligeholdelse

Korrekt vedligeholdelse er vigtig for sikker, økonomisk og problemfri drift. Det vil også være med til at mindske luftforureningen fra plæneklipperens motor.

For at hjælpe dig til den korrekte pleje af din plæneklipper, indeholder i de følgende sider bl.a. et serviceskema, eksempler på almindelige inspektioner og simple vedligeholdelsespunkter, som kan udføres med almindeligt håndværktøj. Andre vedligeholdelsespunkter, der er vanskeligere at udføre eller kræver specialværktøj, udføres bedst af din autoriserede Honda forhandler.

Serviceskemaet henviser til normale driftsbetingelser. Hvis du anvender plæneklipperen under hårdere arbejdsbetingelser, som f.eks. stor belastning, høje arbejdstemperaturer, usædvanlige fugtige steder eller steder med meget støv, bør du kontakte din autoriserede Honda forhandler for at få oplyst, hvilke forholdsregler du skal tage med hensyn til vedligeholdelsen og driften.

Husk at din autoriserede Honda forhandler kender din plæneklipper bedst og er fuldt udstyret til at vedligeholde og reparere den.

For at sikre den bedste kvalitet og driftssikkerhed, bør du kun anvende originale Honda reservedele til reparation og vedligeholdelse.

#### **ADVARSEL:**

- **Forkert vedligeholdelse eller undladelse med at rette en opstået fejl inden drift, kan forårsage funktionsfejl, der kan være medvirkende til alvorlige personskader og muligvis dødsfald.**
- **Følg altid anbefalingerne for kontrol og vedligeholdelse i denne betjeningsvejledning.**

### Sikkerhedsregler under vedligeholdelse

Nogle af de vigtigste sikkerhedsregler, der bør iagttages under vedligeholdelsen. Honda kan ikke advare dig mod alle tænelige og utænelige situationer, som kan opstå under vedligeholdelsen. Kun du kan beslutte om, du kan eller ikke kan, udføre en given opgave.

#### **ADVARSEL:**

- Hvis du ikke følger retningslinjerne til korrekt vedligeholdelse kan det medføre alvorlige personskader og muligvis dødsfald.
- Følg altid anbefalingerne og vejledningerne i denne betjeningsvejledning.

### Sikkerhedsregler

- Forvis dig om, at motoren er stoppet inden du begynder at udføre nogen form for vedligeholdelse og reparation. Dette vil eliminere mulige risici:
  - Kulilteforgiftning fra motorens udstødning.  
Sørg for tilstrækkelig ventilation, når motoren skal køre.
  - Forbrændinger fra varme motordeler.  
Lad motoren og lydporten køle af inden berøring.
  - Personskader fra roterende deler.  
Lad aldrig motoren køre uden det er absolut nødvendigt.
- Læs betjeningsvejledningen inden du begynder og kontroller, at du har det nødvendige værktøj og den nødvendige viden.
- For at mindske risikoen for brand og eksplosion, skal du udvise ekstra forsigtighed ved arbejdet med benzin. Anvend kun ikke brandfarlige rensesvæsker, aldrig benzin, til at rengøre deler i. Hold cigaretter, gnister og åben ild væk fra alle deler i benzinsystemet.

## Serviceskema

Interval	Servicepunkt	Side
Inden hver anvendelse	Kontroller stenskærmen	23
	Kontroller rotorknivene	17
	Kontroller om knivboltene er korrekt spændt	49
	Kontroller græsopsamlerposen	22
	Kontroller olieniveauet i motoren	18
	Kontroller luftfiltret	21
	Kontroller at rotorknivene arbejder korrekt	45
Efter første 5 timer	Skift motorolien	40
Efter den første måned eller 25 timer	Rengør luftfiltret <sup>1</sup>	42
	Justér koblingskablet for rotorknivene <sup>2</sup>	
	Justér koblingskablet for fremdrift <sup>2</sup>	
Hver 6. måned eller 50 timer	Skift motorolien <sup>1</sup>	40
	Rengør luftfiltret <sup>1</sup>	42
Hvert år eller 100 timer	Punkterne fra 6. måneder plus:	
	Kontroller/justér tændrøret	43
	Kontroller og rengør gnistfangeren <sup>3</sup> (hvis monteret)	44
	Kontroller at rotorknivene arbejder korrekt <sup>2</sup>	45
	Justér gaskablet <sup>2</sup>	
	Smør gearet i baghjulene <sup>2</sup>	
	Justér koblingskablet for rotorknivene <sup>2</sup>	
	Justér koblingskablet for fremdrift <sup>2</sup>	
Justér ventilspillerummet <sup>2</sup>		
Justér tomgangshastighed <sup>2</sup> en		
Rengør benzintanken <sup>2</sup>		
Hvert 2. år eller 200 timer	Punkterne fra hvert år plus:	
	Udskift luftfiltret	42
	Udskift tændrøret	43
	Kontroller/smør gearet i baghjulene <sup>2</sup>	
Hvert 2. år	Kontroller benzinslangen og udskift om nødvendigt <sup>2</sup>	

<sup>1</sup> Udføres oftere, når plæneklipperen anvendes under støvede forhold.

<sup>2</sup> Disse punkter bør foretages af din autoriserede Honda forhandler, medmindre du har det rigtige værktøj og mekanisk kunnen. Se Honda's værkstedshåndbog.

<sup>3</sup> I Europa og andre lande hvor maskindirektivet 2006/42/EU er tiltrådt, skal dette udføres af din autoriserede Honda forhandler.

Undladelse af udførelse af punkterne i serviceskemaet kan resultere i skader, som ikke er dækket af garantien.

### Vedligeholdelse af motoren

#### Skift af motorolien

Aftap motorolien, mens motoren stadig varm. Varm motorolie tappes hurtigere og mere fuldstændigt.

1. Træk gasreguleringen tilbage på stop og luk benzinhanen. Dette vil mindske risikoen for spild af benzin.
2. Tør området omkring oliepåfyldningen rent og skru olieprop/pinden op.
3. Stil en passende beholder ved siden af plæneklipperen til at aftappe den brugte motorolie ned i og vip plæneklipperen op på højre side. Den brugte motorolie aftappes ud gennem påfyldningshullet. Aftap motorolien fuldstændigt.

Bortskaf den brugte motorolie på en miljømæssig forsvarlig måde, der ikke er til gene for omgivelserne.

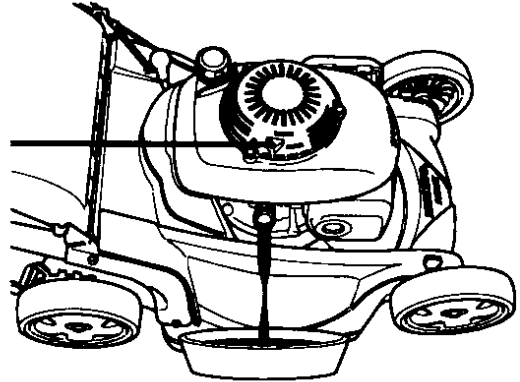

Vi anbefaler du hælde olien på en beholder, der kan lukkes og afleverer beholderen hos din lokale benzinformandler. Undlad at smide beholderen væk sammen med dit almindelige affald eller at hælde motorolien ud på jorden.

4. Påfyld motoren den anbefalede motorolie (se side 18).

**Påfyld 0,35 ~ 0,40 l.**

Undgå at overfylde; kontroller olieniveauet, som vist.

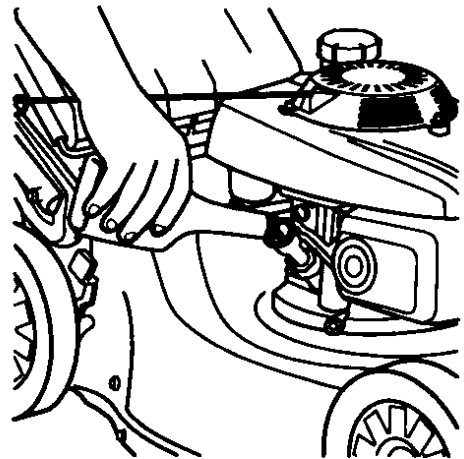



5. Efter skift af motorolie og inden start af motoren, kontrolleres niveauet med plæneklipperen stående på en plan, vandret flade.

- a. Skru olieprop/pinden op.
- b. Tør oliepinden ren.
- c. Sæt olieprop/pinden ned i påfyldningshullet, uden at skrue den fast. Kontroller niveauet på motorolie på oliepinden.
- d. Hvis niveauet er lavt, påfyldes olie indtil niveauet er mellem øverste og nederste mærke på oliepinden. Undgå at overfylde. Hvis motoren overfyldes med olie, kan den overskydende olie komme op i luftfilterhuset og ud i luftfiltret.

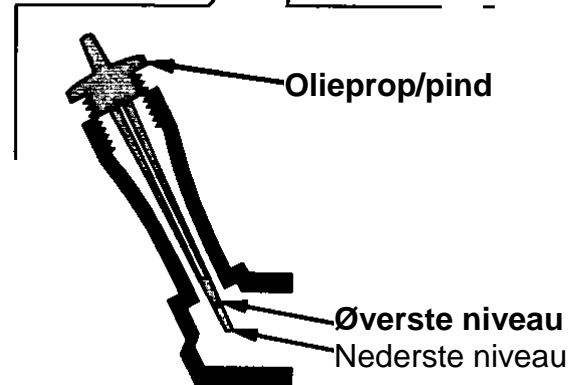
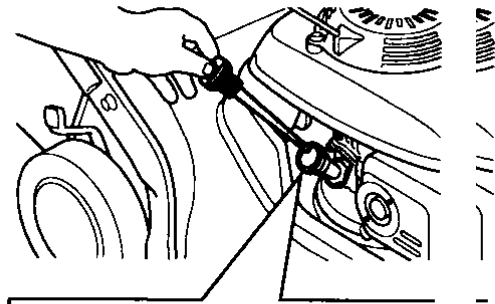

**BEMÆRK:**

- Kørsel med en motor med for lidt motorolie kan forårsage alvorlige skader på motoren.
- e. Skru olieprop/pinden fast.

### Vedligeholdelse af luftfilter

Et korrekt vedligeholdt luftfilter vil hjælpe til at undgå støv kommer ind i motoren. støv, som kommer ind gennem karburatoren og ind i motoren vil forårsage hurtigt slitage på motoren. De små kanaler i karburatoren kan blive blokeret og bevirke at motoren er vanskelig at starte og har en dårlig motorgang.

Anvend altid kun luftfilterer, som specifikt er beregnet til din motor for at sikre det slutter tæt og yder korrekt beskyttelse. Det kræves at du rengør luftfiltret oftere, hvis plæneklipperen anvendes under meget støvede forhold.

#### **OBS:**

- Lad aldrig motoren køre uden luftfilter eller med et defekt luftfilter. Det vil tillade støv og snavs at trænge ind i motoren og vil forårsage kraftig slitage. Denne type skader er ikke dækket af garantien.

1. Tryk de to låsetappe ned og tag luftfilterdækslet af.

2. Tag luftfiltret ud af luftfilterhuset.

3. Kontroller luftfiltret og udskift det, hvis det er beskadiget.

4. Rengør luftfiltret ved at banke let på elementet nogle gange eller ved at blæse luft igennem indefra. Forsøg aldrig at børste støvet væk, en børste vil kun presse støvet ind i elementet. Udskift luftfiltret, hvis elementet er meget snavset.

5. Rengør indersiden af luftfilterhuset og luftfilterdækslet med en ren klud. Pas på ikke der kommer støv ind i karburatoren.

6. Monter luftfiltret og luftfilterdækslet.

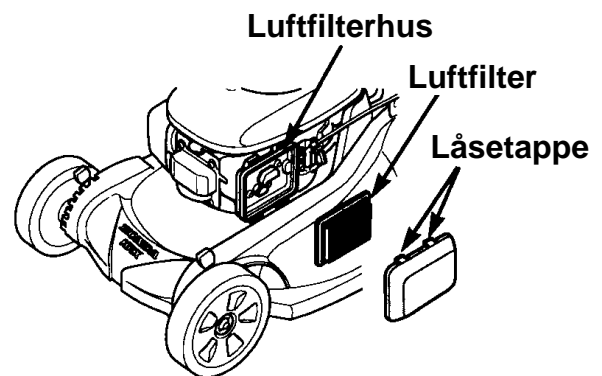

## Vedligeholdelse af tændrør

### Anbefalet tændrør: NGK - BPR5ES

#### BEMÆRK:

- Anvend aldrig tændrør med forkert glødetal, det vil beskadige motoren.

For at sikre korrekt motordrift, skal elektrodeafstanden på tændrøret være korrekt og tændrøret fri for koksaflejninger.

1. Tag tændrørshætten af og fjern al snavs omkring tændrøret.

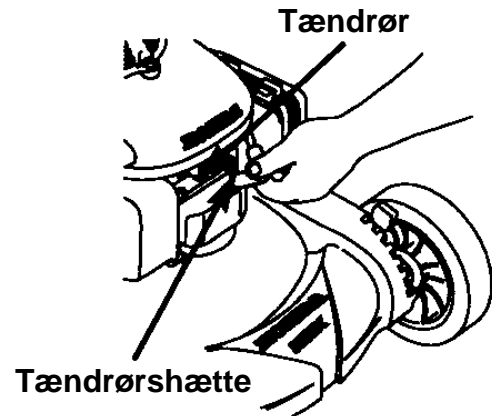

2. Brug en tændrørssnøgle til at skru tændrøret ud med.

3. Undersøg tændrøret. Smid det væk, hvis elektroderne er slidte eller hvis porcelænet er krakeleret eller revnet. Rengør tændrøret med en stålbørste, hvis det kan bruges igen.

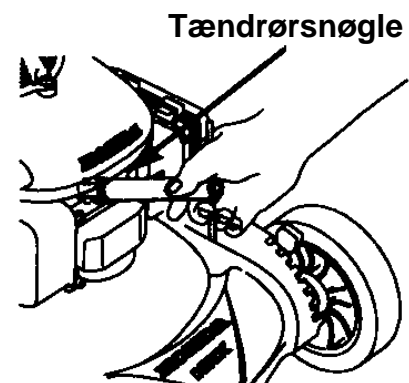

4. Mål afstanden mellem elektroderne med en egnet tændrørssøger. Afstanden bør være 0,7 ~ 0,8 mm. Justér om nødvendigt afstanden ved forsigtigt at bøje sideelektroden.

5. Skru tændrøret i med hånden, for at undgå at skru det skævt i gevindet.

6. Derefter spændes det med tændrørssnøglen, for at tætte pakningen:  
Et tidligere anvendt tændrør, spændes ca. 1/8 ~ 1/4 omgang for at tætte pakningen.  
Et nyt tændrør, spændes ca. 1/2 omgang for at tætte pakningen.

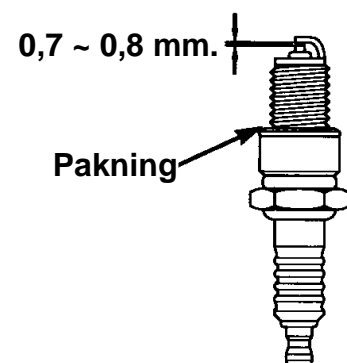

#### BEMÆRK:

- Et løst tændrør kan blive meget varmt og vil muligvis beskadige motoren. Men ligeledes kan gevindet i topstykket beskadiges, hvis tændrøret spændes for meget.

7. Monter tændrørshætten på tændrøret.

### Vedligeholdelse af gnistfangeren

Europa og andre lande hvor maskindirektivet 2006/42/EU er tiltrådt, skal dette udføres af din autoriserede Honda forhandler.

Gnistfangeren skal rengøres for hver 100 timers drift, for at motoren bibeholder sin effektivitet.

1. Lad motoren køle af og skru de tre 6 mm. bolte, der holder skærmen, ud med en 10 mm. nøgle.
2. Tag skærmen over lydpudden af.
3. Skru skruen, der holder gnistfangeren, ud.
4. Tag gnistfangeren ud af lydpudden.
5. Kontroller om der er koksaflejringer omkring udstødningsåbningen og gnistfangeren. Anvend en stålbørste til at fjerne aflejringer med, om nødvendigt. Udskift gnistfangeren, hvis der er huller eller revner i nettet.
6. Monter gnistfangeren i lydpudden.
7. Monter skærmen på motoren og spænd alle delene fast.

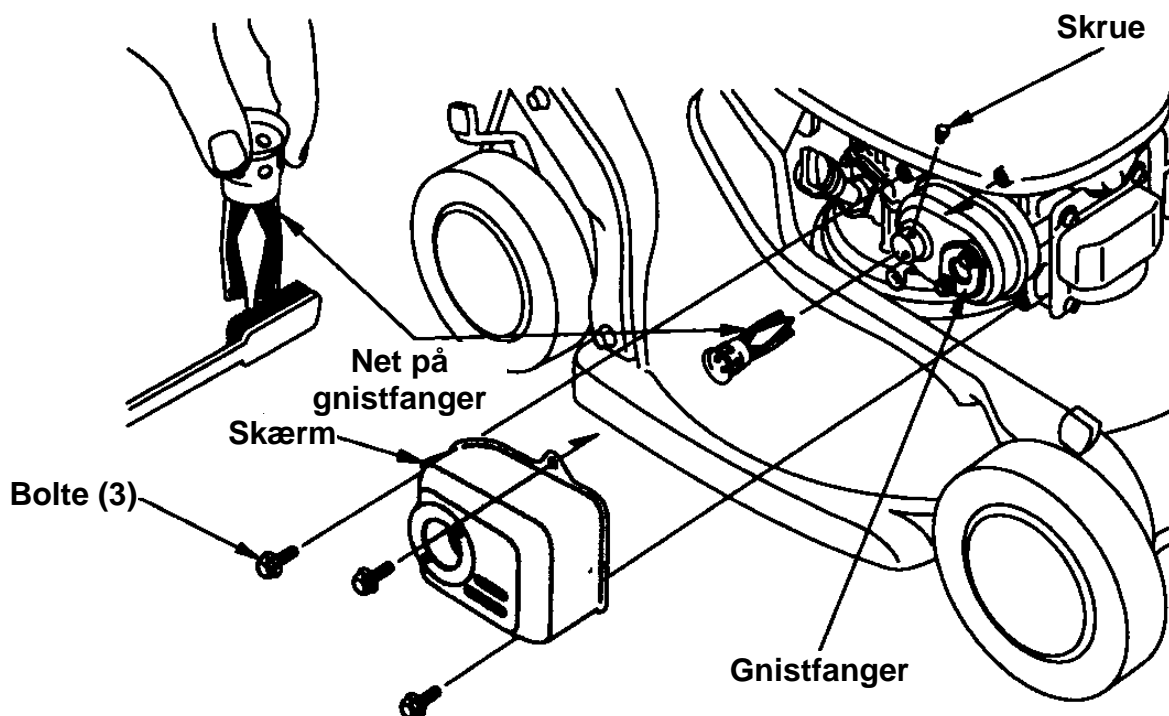

## Justering af kabler

### Koblingskabel til rotorknive

Mål frigangen på toppen af koblingshåndtaget for rotorknivene, mens den gule knap trykkes ned. Frigangen bør være 10 mm. ~ 15 mm. Hvis justering er nødvendig:

1. Skru justermøtrikkerne løse med en 10 mm. gaffelnøgle og juster koblingskablet op eller ned efter behov.
2. Spænd justermøtrikkerne fast og kontroller frigangen igen.
3. Start motoren udendørs og aktiver håndtaget for rotorstoppet.

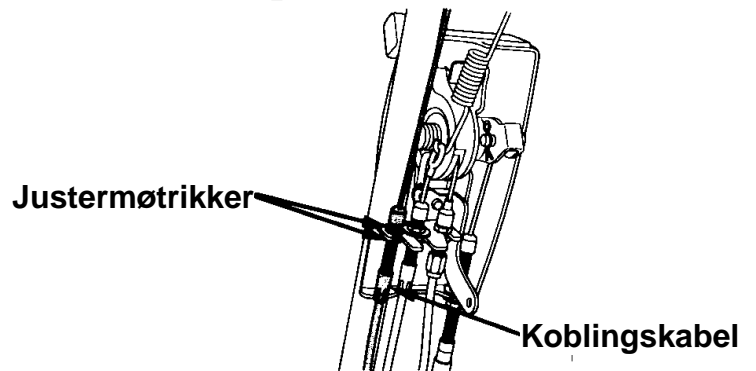
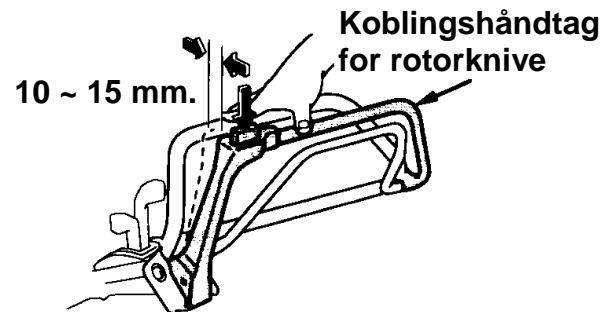

Hvis rotorknivene ikke begynder at rotere eller stopper, som forventet med kablet korrekt justeret, bør plæneklipperen bringes til din autoriserede Honda forhandler for reparation.

### Justering af koblingskabel for fremdrift

1. Med motoren stoppet, placer de to kabelstrips, som vist på billedet.
2. Træk gearvælgeren helt tilbage på langsom hastighed.
3. Start motoren og skub gasreguleringen frem på fuldgas.
4. Aktiver koblingshåndtaget og kontroller følgende:
  - a. Plæneklipperen kører ikke fremad.
  - b. Plæneklipperen begynder at krybe meget langsomt fremad, når gearvælgeren skubbes et hak frem.

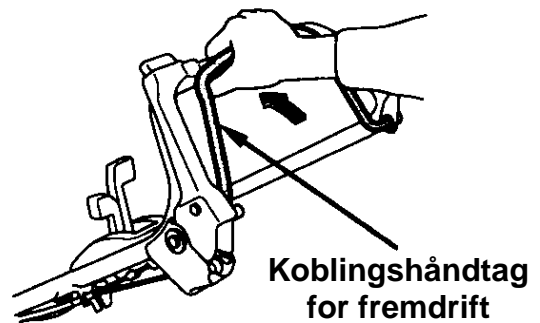
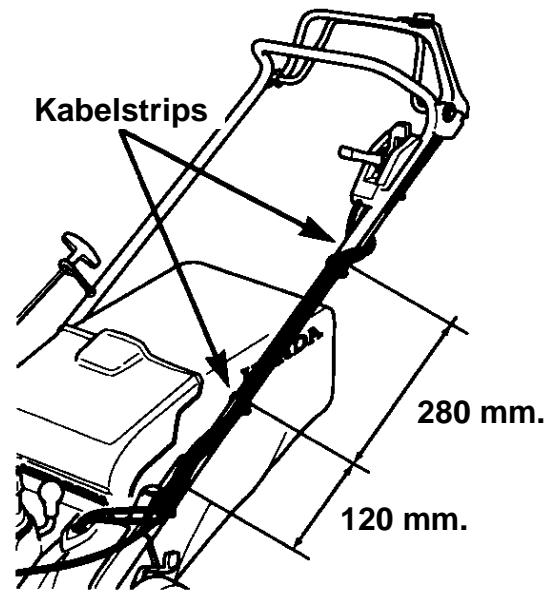

Hvis plæneklipperen ikke fungerer, som beskrevet ovenfor, forsæt til trin 5. Hvis plæneklipperen fungerer, som beskrevet ovenfor, er justering ikke nødvendig.

5. Skru justermøtrikkerne løse med en 10 mm. gaffelnøgle og juster koblingskablet op eller ned efter behov, indtil plæneklipperen begynder at reagere, som beskrevet under trin 4. spænd justermøtrikkerne fast.

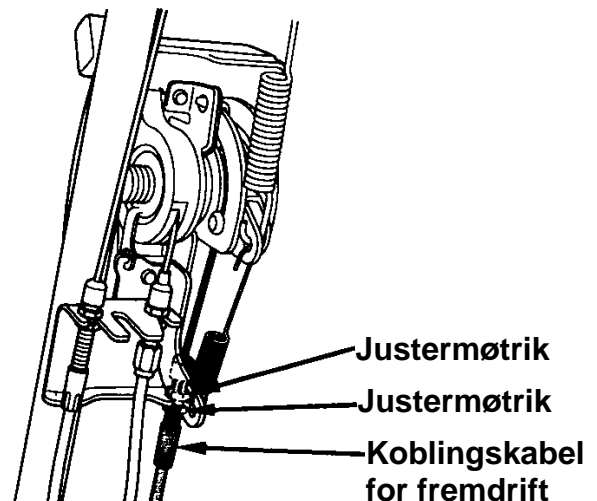

## Justering af gaskablet

1. Skub gasreguleringen helt frem på fuldgas.
2. Tag luftfilterdækslet af.

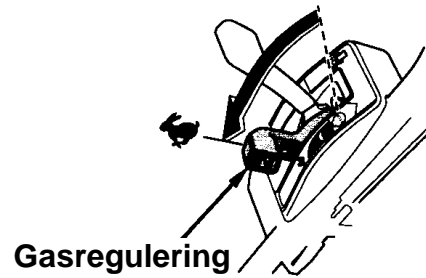

3. Kontroller at gasarmen lige netop rører stopskruen. Hvis justering er nødvendig, fortsæt til trin 4.

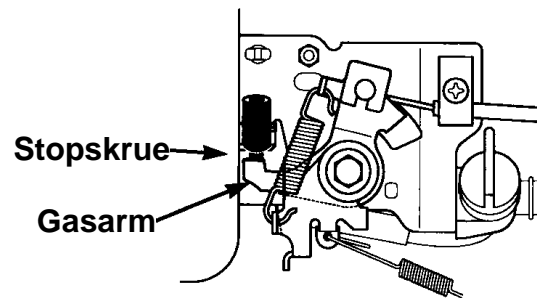

4. Skru de to justermøtrikker løse med en 10 mm. gaffelnøgle. Juster gaskablet op eller ned efter behov, så gasarmen er, som beskrevet under trin 3. Spænd justermøtrikkerne fast.

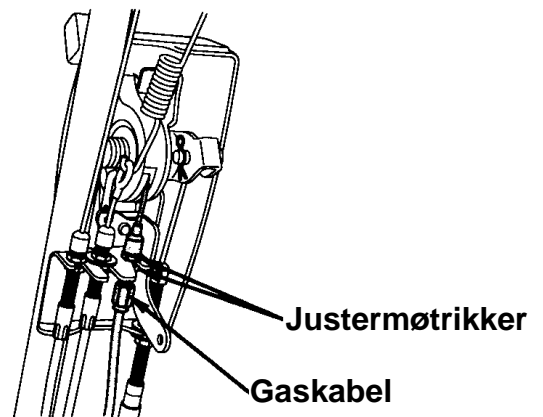

### Af – og påmontering af rotorknivene

Hvis du afmonterer rotorknivene for slibning, **behøver** du en momentnøgle til monteringen. Bær arbejdshandsker for at beskytte dine hænder.

Slibning: For at undgå at svække rotorknivene, få dem i ubalance eller lave et dårligt skær, bør rotorknivene slibes af din autoriserede Honda forhandler.

Udskiftning: Hvis rotorknivene skal udskiftes, skal de altid udskiftes med originale Honda rotorknive.

### Afmontering af rotorknivene

1. Type HYEА: Træk gasreguleringen tilbage på stop.  
Type HZEA: Drej tændingsnøglen over på stop.
2. Tag tændrørshætten af tændrøret. Vip plæneklipperen op på højre side, så tankdækslet vender opad. Dette vil forhindre spild af benzin og at motoren bliver vanskelig at starte.

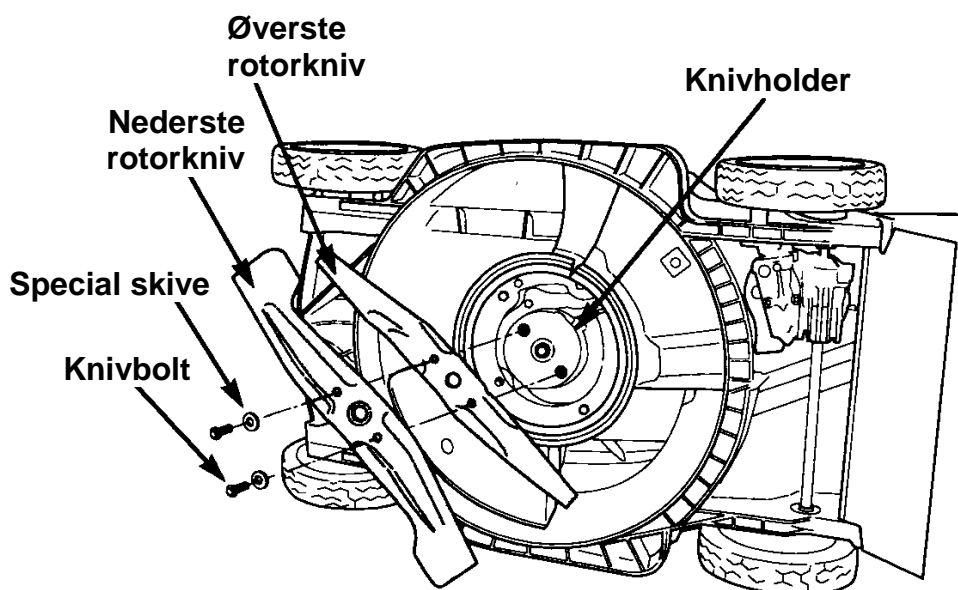

3. Anvend en sekskantet 14 mm. nøgle og skru de 2 knivbolte ud med specialskiverne af knivholderen. Anvend en træklods til at blokering, så rotorknivene ikke drejer rundt, mens knivboltene løsnes.
4. Tag både den øverste og nederste rotorkniv af.



## Montering af rotorknivene

1. Rengør området omkring knivkoblingen, hvor rotorknivene skal monteres.
2. Monter begge rotorknive med de 2 knivbolte og de 2 specialskiver, som vist.

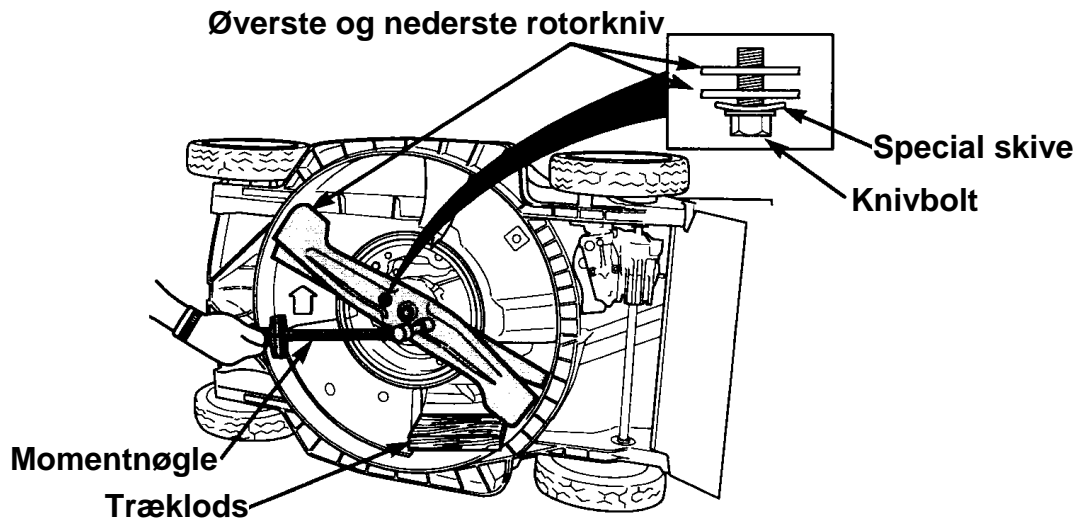

### ADVARSEL:

- Anvendelse af plæneklipperen med kun én rotorkniv vil resultere i en forkert montering, der kan resultere i at rotorkniven går læs og bliver kastet ud fra plæneklipperen med stor kraft og kan derved forvolde store personskader.
- Udskift altid begge rotorknive som et sæt.

Kontroller at den konkave side af specialskiverne vender mod rotorknivene og den konvekse side mod knivboltene.

Knivboltene og specialskiverne er specielt fremstillet til plæneklipperen og må aldrig udskiftes med andre typer bolte og skiver.

3. Spænd knivboltene med en momentnøgle. Anvend en træklods til at blokere, så rotorknivene ikke drejer rundt.

### Tilspændingsmoment: 49 ~ 59 Nm.

Hvis du ikke har en momentnøgle, må du få din autoriserede Honda forhandler til at spænde knivboltene før du anvender plæneklipperen. Hvis knivboltene er overspændt, kan de knække. Hvis knivboltene ikke er spændt tilstrækkeligt, kan de gå løse og falde af. I begge tilfælde vil der være risiko for, at rotorknivene falder af, mens plæneklipperen er i drift.

### Rengøring og udskiftning af græsopsamlerposen

#### Rengøring

Vask græsopsamlerposen med vand fra en haveslange. Og lad den tørre fuldstændigt inden brug; en våd græsopsamlerpose, vil hurtigt blokeres.

#### Udskiftning

Udskift en slidt og beskadiget opsamlerpose med en ny original Honda opsamlerpose.

#### Afmontering

1. Hægt plastikkanterne på opsamlerposen af stellet.
2. Tag stellet ud af opsamlerposen.

#### Græsopsamlerpose

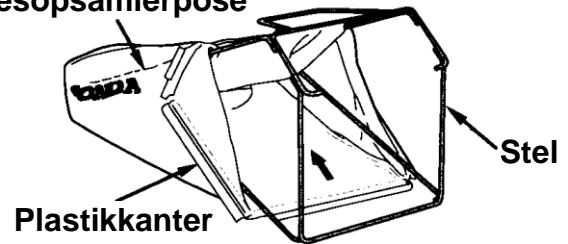

#### Montering

1. Sæt stellet ind i den nye pose.
2. Hægt plastikkanterne fast på stellet, som vist.

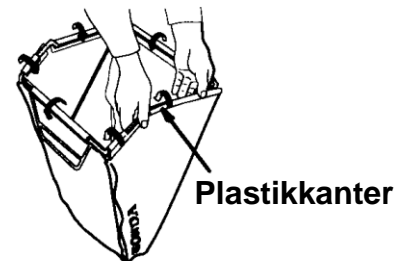

## Opladning af batteri (Type HZEA)

Plæneklipperen har sit eget ladesystem. Under normal anvendelse er det ikke nødvendigt at oplade eller vedligeholde batteriet.

Hvis startmotoren svigter eller plæneklipperen har været opbevaret i længere tid:

- Start plæneklipperen manuelt med starthåndtaget under den næste klipning. Dette burde oplade batteriet tilstrækkeligt til brug af den elektriske startmotor næste gang.
- Hvis du ønsker det, kan en oplader købes hos din autoriserede Honda forhandler.
- Hvis startmotoren stadig svigter /efter start med starthåndtaget under én klipning) kontroller om sikringen er sprunget.
- Hvis startmotoren stadig svigter, bring plæneklipperen til din autoriserede Honda forhandler.

## Udskiftning af sikring

Det elektriske kredsløb og batteriet er beskyttet af en 40 ampere sikring og en 3 ampere sikring. Hvis sikringen på 40 ampere brænder over vil startmotoren ikke fungere og hvis den 3 ampere sikring er brændt over vil batteriet ikke lades op. I begge tilfælde kan motoren kan startes manuelt med starthåndtaget.

1. Tag dækslet over batteriet af ved at skrue de 3 skruer ud.
2. Tag sikringerne ud og kontroller dem. Hvis en af sikringerne er brændt over, udskiftes den med en sikring af samme værdi.

### OBS:

- Anvend aldrig sikringer med en andre værdier end de anbefalede. Det vil kunne forårsage alvorlige skader på det elektriske system og eventuelt brand.

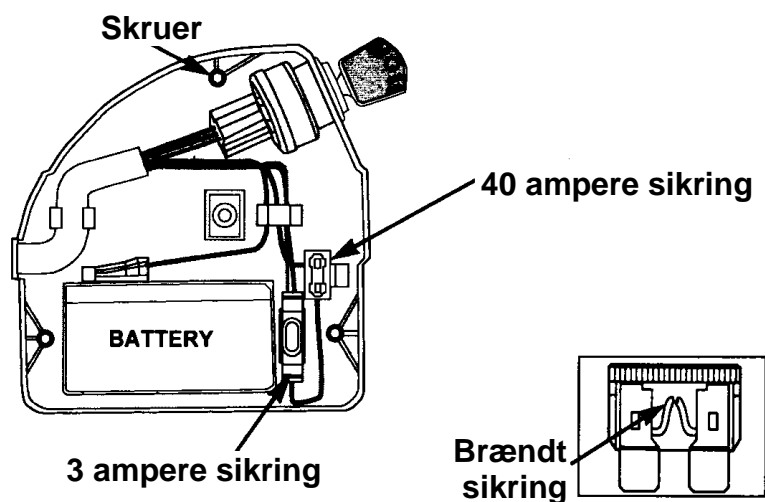

Hvis der regelmæssigt er fejl på sikringerne, vil det normalt være tegn på en kortslutning eller overbelastning i det elektriske system. Bring plæneklipperen til din autoriserede Honda forhandler for reparation.

### Inden læsning

Hvis plæneklipperen lige har kørt, lad den køle af i mindst 15 minutter inden du læser den på et køretøj. En varm motor og lydpotte kan give forbrændinger og antænde visse materialer.

Luk benzinhanen. Dette vil sikre, at karburatoren ikke løber over og mindsker muligheden for spild af benzin.

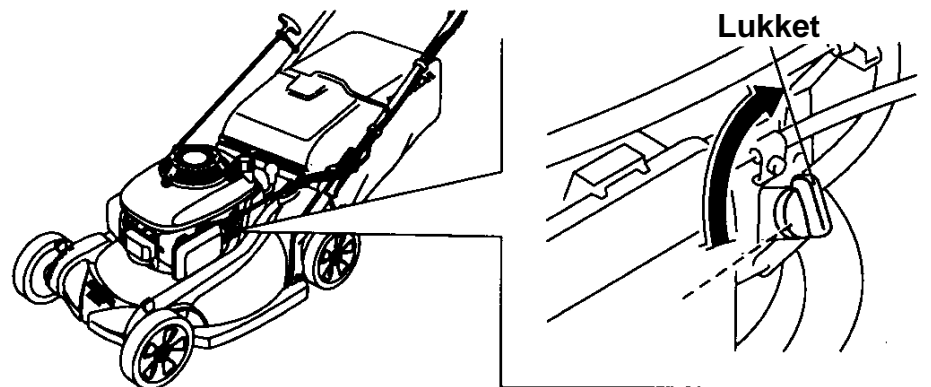

### Foldning af styr

1. Tag græsopsamlerposen af. Du kan placere den oven på motoren med åbningen fremad.
2. Drej låsehåndtagene til justering af styrhøjden 90° for at låse dem op.
3. Sving styret fremad ind over plæneklipperen.

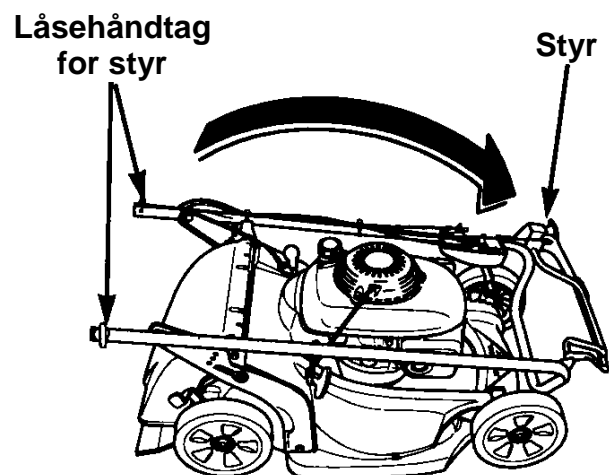

Når styret foldes, skal du passe på, at kablerne ikke kommer i klemme eller knækkes.

## Læsning og aflæsning

Placer plæneklipperen med alle fire hjul på vognbunden. Fastgør plæneklipperen med reb eller seler og brems hjulene. Hold reb og seler væk fra betjeningsgrebene, håndtag til justering, kabler og karburatoren.

### OBS:

- For ikke at miste kontrollen med plæneklipperen og for at undgå beskadigelser, anvend aldrig fremdriftssystemet, når plæneklipperen skal køres op eller ned af en læsserampe.
- For at undgå beskadigelser i fremdriftssystemet, må koblingshåndtaget aldrig anvendes, når plæneklipperen kører baglæns ned ad læsserampen.

1. Luk benzinhanen.
2. Anvend en egnet læsserampe. Indstil læsserampen så den ikke stiger mere end 15°. Hvis en læsserampe ikke er tilgængelig, kan to personer løfte plæneklipperen op og ned af bilen, mens den holdes vandret.

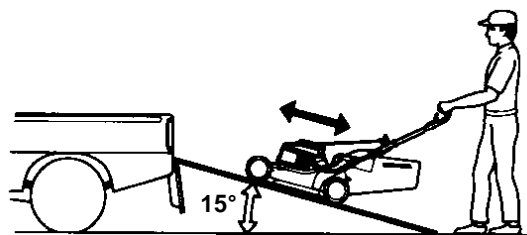

Korrekt opbevaring er vigtig for at holde din plæneklipper fri for problemer og for at den kan bevare sit gode udseende. Følgende punkter vil hjælpe til at hindre rust og korrosion i at forringe plæneklipperens funktioner og udseende og vil gøre det lettere at starte motoren, når du igen skal anvende plæneklipperen.

### Rengøring

1. Vask plæneklipperen, også undersiden af klippehuset.

#### Motor

Vask motoren i hånden og pas på, at der ikke trænger vand ind i luftfiltret.

#### OBS:

- Hvis du anvender en haveslange eller en højtryksrenser kan der presses vand ind i luftfiltret. Vand i luftfiltret vil gøre elementet vådt og kan trænge ind i karburatoren og beskadige motoren.
- Kom aldrig vand på en varm motor, det kan forvolde skader på motoren. Hvis motoren lige har kørt, bør den køle af i mindst ½ time inden den vaskes.

#### Klippehuset

Hvis du anvender en haveslange eller en højtryksrenser til at rengøre klippehuset med, skal du passe på ikke at få vand ind i betjeningsgreb, kabler og i nærheden af motorens luftfilter og lydpotte.

Inden vask af klippehusets underside, skal du sikre dig, at benzinhanen er lukket. Tag tændrørshætten af. Vip plæneklipperen op på højre side med karburatoren opad. Dette vil sikre mod spild af benzin og lette starten, da karburatoren ikke vil løbe over. Bær arbejdshandsker for at beskytte dine hænder.

#### Græsopsamler

Tag græsopsamlerposen af plæneklipperen og rengør den med vand fra en haveslange eller en højtryksrenser. Lad græsopsamlerposen tørre fuldstændigt inden den stilles til opbevaring.

2. Efter plæneklipperen er vasket, bør alle tilgængelige steder tørres af.
3. Stil plæneklipperen på hjulene, start motoren udendørs og lad den køre indtil den har normal driftstemperatur, for at resterende vand kan fordampe fra motoren.
4. Stop motoren og lad den køle af.
5. Efter plæneklipperen er ren og tør, bør beskadiget maling repareres og de områder, der kan ruste, dækkes med et tyndt lag syrefri olie. Smør de indvendige kabler med en egnet silikonespray.

## Benzin

### OBS:

- Afhængig af hvor du bor og anvender din plæneklipperen vil visse benzinblandinger kunne ilte og nedbrydes på kun 30 dage og vil kunne forårsage skade på karburatoren og/eller benzinsystemet. Kontroller med din benzinforhandler de lokale anbefalinger for opbevaring af benzin.

Benzin vil iltes og nedbrydes under opbevaring. Motoren vil have svært ved at starte på gammel benzin og benzinen vil kunne efterlade en gummiagtig aflejring, der kan tilstoppe benzinsystemet. Hvis benzinen i din plæneklipper nedbrydes under opbevaring, kan det blive nødvendigt, at karburatoren og benzinsystemets dele skal repareres eller udskiftes.

Perioden, som benzinen kan tåle at være i benzinsystemet uden at forårsage problemer, vil variere efter benzinen art, opbevaringstemperaturen og om benzintanken er hel eller delvis fyldt. Luften i en delvis fyldt benzintank vil fremme nedbrydningen. Høje temperaturer under opbevaringen vil ligeledes fremme nedbrydningen. Nedbrydningen af benzinen kan ske på nogle få måneder og selv på kortere tid, hvis benzinen ikke var frisk ved påfyldningen.

### Kort tidsopbevaring (30 ~ 90 dage)

Hvis din plæneklipper ikke skal anvendes i 30 til 90 dage, anbefales følgende for at undgå benzinrelaterede problemer:

1. Tilsæt benzinstabilisator i henhold til producentens instruktioner.

Når du tilsætter en benzinstabilisator, bør benzintanken fyldes med frisk benzin. Hvis benzintanken kun fyldes delvist, vil luften i tanken fremme nedbrydningen under opbevaringen. Hvis du har en dunk med benzin til påfyldning, kontroller at den kun indeholder frisk benzin.

Hvis det vil tage mere end 3 måneder at bruge benzinen du opbevarer i dunken, anbefales det også at tilsætte benzinstabilisator når du fylder benzindunken.

2. Efter at have tilsat benzinstabilisatoren, bør motoren køre udendørs ca. 10 minutter for at sikre, at benzinen med stabilisatoren er kommet ned i karburatoren.
3. Luk benzinhanen.
4. Lad motoren køre videre indtil den har brugt al benzinen i karburatorens svømmerhus. Tiden indtil motoren kører tør, er mindre ned 3 minutter.

### OBS:

- Alle stabilisatorer har selv en levetid og deres virkning vil mindskes med tiden.
- Benzinstabilisatorer kan ikke genoprette nedbrudt benzin.

### Lang tidsopbevaring (mere end 90 dage)

Start motoren og lad den køre indtil hele benzinsystemet er tømt for benzin (inklusive benzintanken). Lad aldrig benzin blive i motoren i mere end 90 dage uden anvendelse.

Honda's garanti dækker ikke skader på benzinsystemet, karburatoren og dårlig ydelse fra motoren, som er resultat af forkert opbevaring.

### Motorolie

Skift motorolien (se side 40).

### Cylinder

Hvis plæneklipperen skal opbevares i mere end 3 måneder, monteres tændrøret (se side 43). Kom 5 ~ 10 cm<sup>3</sup> ren motorolie ind i cylinderen. Træk nogle gange i starthåndtaget for at fordele olien i cylinderen. Monter tændrøret.

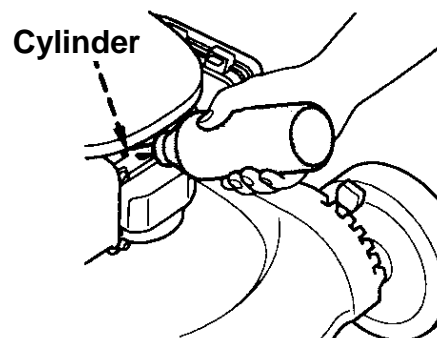

Træk langsomt i starthåndtaget indtil du mærker modstand, derefter føres starthåndtaget tilbage til styret med hånden. Dette vil lukke begge ventiler, så fugt ikke kan trænge ind i motoren.

### Placering under opbevaring

Hvis plæneklipperen skal opbevares med benzin i benzintanken, er det vigtigt at mindske risikoen for antændelse af benzindampe. Vælg et sted med god ventilation uden nogen form maskiner, der arbejder med åben ild, som f.eks. oliefyr, vandvarmer og tørretumbler. Undgå ligeledes alle steder med motorer, der kan producere gnister og hvor der anvendes almindeligt elektrisk værktøj.

Hvis det er muligt, bør du undgå steder med stor fugtighed, da det vil fremme dannelsen af rust og korrosion.

Stil plæneklipperen med alle 4 hjul på en plan, vandret flade. Hvis den vippes kan det forårsage spild af benzin.

Styret kan foldes sammen, så plæneklipperen fylder mindre (se side 52).

Når motoren og lydpoten er kølet af, dækkes plæneklipperen til beskyttelse mod støv. En varm motor og lydpotte kan antænde og smelte visse materialer. Brug aldrig et plastikstykke til at dække plæneklipperen med. Et ikke porøst dække vil samle fugtighed rundt om plæneklipperen og fremme dannelsen af rust og korrosion.

### Ibrugtagning efter opbevaring

Kontroller plæneklipperen, som beskrevet i afsnittet "Forberedelser inden start" i denne betjeningsvejledning.

Hvis cylinderen blev smurt med ren motorolie inden opbevaringen, vil motoren ryge i kort tid efter den er startet. Dette er normalt.



**Motoren kan ikke starte**

Mulig årsag	Fejlretning
Benzinhanen lukket	Åben benzinhanen (side 13)
Gasreguleringen i forkert stilling	Skub gasreguleringen frem på fuldgas (side 13)
Tændingsnøglen står i stopstilling (Type HZEA)	<ul style="list-style-type: none"> <li>• Drej tændingsnøglen over i kørestilling (se side 13)</li> <li>• Kontroller sikringen (side 51)</li> </ul>
Ingen benzin	Påfyld benzin (side 19)
Dårlig benzin; plæneklipperen har været opbevaret uden forberedelse eller er påfyldt dårlig benzin	Påfyld ren, frisk benzin (side 19)
Tændrøret defekt, sodet eller har forkert elektrodeafstand	Rens, justér eller udskift tændrøret (side 43)
Tændrøret er fugtigt af benzin (motoren er druknet)	Afmonter, rengør og monter tændrøret igen
Benzinfiltreret stoppet, fejl i karburatoren, fejl i tændingssystemet, ventiler hænger eller andet	Bring plæneklipperen til din autoriserede Honda forhandler for reparation eller udskift eller reparer defekte dele om nødvendigt

**Manglende trækraft**

Mulig årsag	Fejlretning
Gasreguleringen er ikke på fuldgas	Skub gasreguleringen frem på fuldgas (side 13)
Græsset er for højt til at klippe	Indtil plæneklipperen til øverste klippehøjde (side 15), klip i smallere baner eller klip oftere
Klippehuset er blokeret	Rengør klippehuset (side 35)
Luftfiltret er tilstoppet	Rengør eller udskift luftfiltret (side 42)
Dårlig benzin; plæneklipperen har været opbevaret uden forberedelse eller er påfyldt dårlig benzin	Påfyld ren, frisk benzin (side 19)
Benzinfiltreret stoppet, fejl i karburatoren, fejl i tændingssystemet, ventiler hænger eller andet	Bring plæneklipperen til din autoriserede Honda forhandler for reparation eller udskift eller reparer defekte dele om nødvendigt

**Vibrationer**

Mulig årsag	Fejlretning
Græs samlet under klippehuset	Rengør klippehuset (side 35)
Rotorknivene løse, bøjede, beskadigede eller i ubalance ved forkert slibning	Spænd løse knivbolte. Hvis rotorkniv er bøjede eller beskadigede, bring plæneklipperen til din autoriserede Honda forhandler for kontrol og reparation
Mekanisk skade, som f.eks. en bøjet krumtap	Bring plæneklipperen til din autoriserede Honda forhandler for reparation eller udskift eller reparer defekte dele om nødvendigt

**Problemer med klipning og opsamling**

Mulig årsag	Fejlretning
Gasreguleringen ikke på fuldgas	Skub gasreguleringen frem på fuldgas (side 13)
Plæneklipperen kører for hurtigt til forholdene	Træk gearvælgeren bagud til en lavere hastighed
Håndtagene til justering af klippehøjden er indstillet i forskellige højder	Indstil alle håndtag i samme højde (side 15)
Græsopsamlerposen er fyldt op eller blokeret	Tøm græsopsamlerposen, vask græsopsamlerposen, hvis den er blokeret (se side 50)
Klippehuset er blokeret	Rengør klippehuset (side 35)
Rotorknivene sløve, slidte eller beskadigede	Slib eller udskift rotorknivene om nødvendigt (side 48)
Forkerte rotorknive monteret	Monter kun originale Honda rotorknive (side 49)

## TEKNISKE DATA

### Specifikationer

Model	HRX537	
Type	HYEA C2	HZEA C3
Type kode	MAGA	

### Generelt

Længde	1.825 mm.	
Styrhøjde	1.115 mm.	
Vægt	44,8 kg.	46,4 kg.
Bredde	585 mm.	
Klippebredde	530 mm.	
Klippehøjder ca. mål	19 mm., 32 mm., 46 mm., 62 mm., 75 mm., 88 mm., 101 mm.,	
Indhold græsopsamler	88 l.	
Lydtryksniveau ved brugers øre (I henhold til direktiv 2006/46/EU)	85 dB(A)	
Usikkerhed	1 dB(A)	
Målt støjniveau (I henhold til direktiv 2000/14/EU)	97 dB(A)	
Usikkerhed	0,8 dB(A)	
Garanteret målt støjniveau (I henhold til direktiv 2000/14/EU)	98 dB(A)	
Vibrationer I henhold til 2006/42/EU)	20,8 m/s <sup>2</sup>	
Usikkerhed	3,8 m/s <sup>2</sup>	

### Motor

Model	GCV190
Motortype	4-takt en-cylindret med overliggende knastaksel, OHC
Slagvolumen	187 cm <sup>3</sup>
Boring x slaglængde	69 x 50 mm
Køling	Luftkølet
Smøring	Stænksmøring
Kompressionsforhold	8,5: 1
Maksimum omdrejninger	2.850 +0/-100 omdr.
Tomgangshastighed	1.700 ± 150 omdr.
Tændingssystem	Elektronisk tænding
Tændrør	NGK: BPR5ES
Elektrodeafstand	0,7 ~ 0,8 mm.
Luftfilter	Tørfilter
Anbefalet benzin	Blyfri benzin, oktan 92 eller højere
Benzintank indhold	0,91 l.
Anbefalet motorolie	SAE 10W-30, API SJ eller bedre
Indhold motorolie	0,55 l. * Ved påfyldning 0,35 ~ 0,40 l.

\* Aktual mængde vil variere efter resterende oliemængde i motoren. anvend altid olieprop/pinden til kontrol af olieniveauet (se side 38).

### Transmission

Transmissionstype	Hydrostatisk
Kraftoverføring	Kilerem
Kobling	Oliekobling
Hastighed	0 ~ 1,61 m./sek.
Anbefalet olie i gearkasse	Honda hydrostatisk gearolie – HST

**EU Overensstemmelseserklæring (Oversigt)**

**EU Overensstemmelseserklæring**

1. Undertegnede, Piet Renneboog, på vegne af den autoriserede repræsentant, erklærer hermed at maskinen, som er beskrevet nedenfor, opfylder alle relevante bestemmelser ifølge:

- Direktiv 98/37/EU og 2006/42/EU om maskineri
- Direktiv 2004/108/EU om elektromagnetisk forenelighed
- Direktiv 2000/14/EU – 2005/88/EU om udendørs støj

2. Beskrivelse af produktet

- a) Fællesbetegnelse: Plæneklipper  
 b) Anvendelse: Plæneklipping  
 c) Handelsbetegnelse: Se Tekniske Data på side 58  
 d) Type: Se Tekniske Data på side 58  
 e) Stelnummer:

3. Producent:

Honda Power Equipment Mfg., Inc.  
 PO box 37  
 Honda Drive, NC Hwy 119  
 Swepsonville, NC 27359 USA

4. Autoriseret repræsentant:

Honda Motor Europe Ltd. Aalst Office  
 Wijngaardveld 1 (Noord V)  
 9300 Aalst, Belgien

5. Reference til Harmoniserede standarder:

EN ISO 14982:2009

6. Andre standarder eller specifikationer:

EN836: 1997/A4:2011

7. Direktiv om udendørs støj ( $50 < L \leq 70$ )

a)	Målt støjniveau	Side 58
b)	Garanteret målt støjniveau	Side 58
c)	Støjparameter	Side 58
d)	Konformitet procedure	Bilag VI
e)	Autoriseret myndighed	SNCH 2a Kalchesbruck L – 1852 Luxembourg

8. Sted:

Aalst, Belgien

9. Dato:

\_\_\_\_\_  
 Piet Renneboog  
 Homologation Manager  
 Honda Motor Europe Ltd. Aalst Office

## Major Honda Distributor Locations

**AUSTRIA**  
**Honda Austria GmbH**  
 Hondastraße 1  
 2351 Wiener Neudorf  
 Tel. : +43 (0)2236 690 0  
 Fax : +43 (0)2236 690 480  
 http://www.honda.at  
 HondaPP@honda.co.at

**BALTIC STATES**  
**(Estonia/Latvia/Lithuania)**  
**Honda Motre Europe Ltd.**  
**Estonian Branch**  
 Tulika 15/17  
 10613 Tallinn  
 Tel. : +372 6801 300  
 Fax : +372 6801 301  
 E-mail: honda.baltic@honda-eu.com

**BELGIUM**  
**Honda Belgium**  
 Doornveld 180-184  
 1731 Zellik  
 Tel. : +32 2620 10 00  
 Fax : +32 2620 10 01  
 http://www.honda.be  
 BH\_PE@HONDA-EU.COM

**BULGARIA**  
**Kirov Ltd.**  
 49 Tsaritsa Yoana blvd  
 1324 Sofia  
 Tel. : +359 2 93 30 892  
 Fax : +359 2 93 30 814  
 http://www.kirov.net  
 E-mail : honda@kirov.net

**CROATIA**  
**Hongoldonia d.o.o.**  
 Vrbaska 1c  
 31000 Osijek  
 Tel. : +38531320420  
 Fax : +38531320429  
 http://www.hongoldonia.hr  
 prodaja@hongoldonia.hr

**CYPRUS**  
**Alexander Dimitriou & Sons Ltd.**  
 162, Yiannos Kranidiotis Avenue  
 2235 Latsia, Nicosia  
 Tel. : + 357 22 715 300  
 Fax : + 357 22 715 400

**CZECH REPUBLIC**  
**BG Technik cs, a.s.**  
 U Zavodiste 251/8  
 15900 Prague 5 - Velka Chuchle  
 Tel. : +420 2 838 70 850  
 Fax : +420 2 667 11 45  
 http://www.honda-stroje.cz

**DENMARK**  
**TIMA A/S**  
 Tårnfalkevej 16  
 2650 Hvidovre  
 Tel. : +45 36 34 25 50  
 Fax : +45 36 77 16 30  
 http://hondapower.dk

**FINLAND**  
**OY Brandt AB.**  
 Tuupakantie 7B  
 01740 Vantaa  
 Tel. : +358 207757200  
 Fax : +358 9 878 5276  
 http://www.brandt.fi

**FRANCE**  
**Honda Relations Clients**  
 TSA 80627  
 45146 St Jean de la Ruelle Cedex  
 Tel. : 02 38 81 33 90  
 Fax : 02 38 81 33 91  
 http://www.honda-fr.com  
 espaceclient@honda-eu.com

**GERMANY**  
**Honda Deutschland GmbH**  
 Sprendlinger Landstraße 166  
 63069 Offenbach am Main  
 Tel. : 01 80 5/20 20 90  
 Fax : +49 69 8320 20  
 http://www.honda.de  
 info@post.honda.de

**GREECE**  
**Saracakis Brothers S.A.**  
 71 Leoforos Athinon  
 10173 Athens  
 Tel. : +30 210 3497809  
 Fax : +30 210 3467329  
 http://www.honda.gr  
 info@saracakis.gr

**HUNGARY**  
**Motor Pedo Co., Ltd.**  
 Kamaraderdei ut 3.  
 2040 Budaors  
 Tel. : +36 23 444 971  
 Fax : +36 23 444 972  
 http://www.hondakisgepek.hu  
 info@hondakisgepek.hu

**ICELAND**  
**Bernhard ehf.**  
 Vatnagarðar 24-26  
 104 Reykjavik  
 Tel. : +354 520 1100  
 Fax : +354 520 1101  
 www.honda.is

**IRELAND**  
**Two Wheels Ltd**  
 M50 Business Part, Ballymount  
 Dublin 12  
 Tel. : +353 1 4381900  
 Fax : +353 1 4607851  
 http://www.hondaireland.ie  
 Service@hondaireland.ie

**ITALY**  
**Honda Italia Industriale S.p.A.**  
 Via della Cecchignola, 13  
 00143 Roma  
 Tel. : +848 846 632  
 Fax : +39 065 4928 400  
 http://www.hondaitalia.com  
 info.power@honda-eu.com

**MALTA**  
**The Associated Motors Company Ltd.**  
 New Street in San Gwakklin Road  
 Mriehel Bypass, Mriehel QRM17  
 Tel. : +356 21 498 561  
 Fax : +356 21 480 150

**NETHERLANDS**  
**Honda Nederland B.V.**  
 Afd. Power Equipment - Capronilaan 1  
 1119 NN Schiphol-Rijk  
 Tel. : +31 20 7070000  
 Fax : +31 20 7070001  
 http://www.honda.nl

**NORWAY**  
**Berema AS**  
 P.O. Box 454  
 1401 Ski  
 Tel. : +47 64 86 05 00  
 Fax : +47 64 86 05 49  
 http://www.berema.no  
 berema@berema.no

**POLAND**  
**Artes Power Equipment Sp. z o.o.**  
 ul. Wroclawska 25  
 01-493 Warszawa  
 Tel. : +48 (22) 861 43 01  
 Fax : +48 (22) 861 43 02  
 www.ariespower.pl www.mojahonda.pl  
 info@ariespower.pl

**PORTUGAL**  
**Honda Portugal, S.A.**  
 Rua Fontes Pereira de Melo 16  
 Abrunheira, 2714-506 Sintra  
 Tel. : +351 21 915 53 33  
 Fax : +351 21 915 23 54  
 http://www.honda.pt  
 mail: honda.produtos@honda-eu.com

**REPUBLIC OF BELARUS**  
**Scanlink Ltd.**  
 Kozlova Drive, 9  
 220037 Minsk  
 Tel. : +375 172 999090  
 Fax : +375 172 999900  
 http://www.hondapower.by

**ROMANIA**  
**Hit Power Motor Srl**  
 str. Vasile Stroescu nr. 12, Camera 6,  
 Sector 2 - 021374 Bucuresti  
 Tel. : +40 21 637 04 58  
 Fax : +40 21 637 04 78  
 http://www.honda.ro  
 hit\_power@honda.ro

**RUSSIA**  
**Honda Motor RUS LLC**  
 1, Pridirzhnaya Street, Sharapovo  
 settlement, Naro-Fominsky district,  
 Moscow region, 143350 Russia  
 Tel. : +7 (495) 745 20-80  
 Fax : +7 (495) 745 20 81  
 http://www.honda.co.ru  
 postoffice@honda.co.ru

**SERBIA & MONTEGREGO**  
**BPP Grupa d.o.o.**  
 Generala Horvatovica 68  
 11000 Belgrade  
 Tel. : +381 11 3820 295  
 Fax : +381 11 3820 296  
 http://www.hondasrbija.co.rs  
 honda@bazis.co.rs

**SLOVAK REPUBLIC**  
**Honda Slovakia, spol. s r.o.**  
 Prievozská 6  
 821 09 Bratislava  
 Tel. : +421 2 32131112  
 Fax : +421 2 32131111  
 http://www.honda.sk

**SLOVENIA**  
**AS Domzale Moto Center D.O.O.**  
 Blatnica 3A  
 1236 Trzin  
 Tel. : +386 1 562 22 42  
 Fax : +386 1 562 37 05  
 http://www.honda-as.com  
 informacije@honda-as.com

**SPAIN & Las Palmas province**  
**(Canary Islands)**  
**Greens Power Products, S.L.**  
 Poligono Industrial Congost - Av Ramon  
 Ciurans n°2  
 08530 La Garriga - Barcelona  
 Tel. : +34 93 860 50 25  
 Fax : +34 93 871 81 80  
 http://www.hondaencasa.com

**Tenerife province**  
**(Canary Islands)**  
**Automocion Canarias S.A.**  
 Carretera General del Sur, KM. 8,8  
 38107 Santa Cruz de Tenerife  
 Tel. : + 34 (922) 620 617  
 Fax : +34 (922) 618 042  
 http://www.aucasa.com  
 e-mail: ventas@aucasa.com  
 e-mail: taller@aucasa.com

**SWEDEN**  
**Honda Nordlic AB**  
 Box 31002-Långhusgatan 4  
 215 86 Malmö  
 Tel. : +46 (0)40 600 23 00  
 Fax : +46 (0)40 600 23 19  
 http://www.honda.se  
 hpesinfo@honda-eu.com

**SWITZERLAND**  
**Honda Suisse S.A.**  
 10, Route des Moulières  
 1214 Vernier - Genève  
 Tel. : +41 (0)22 939 09 09  
 Fax : +41 (0)22 939 09 97  
 http://www.honda.ch

**TURKEY**  
**Anadolu Motor Uretim ve Pazarlama AS**  
 Esentepe mah. Anadolu cad. No:5  
 Kartal 34870 Istanbul  
 Tel. : +90 216 389 59 60  
 Fax : +90 216 353 31 98  
 www.anadolumotor.com.tr  
 antor@antor.com.tr

**UKRAINE**  
**Honda Ukraine LLC**  
 101 Volodymyrska Str. - Build. 2  
 Kyiv 01033  
 Tel. : +380 44 390 14 14  
 Fax : +380 44 390 14 10  
 http://www.honda.ua  
 CR@honda.ua

**UNITED KINGDOM**  
**Honda (UK) Power Equipment**  
 470 London Road  
 Slough - Berkshire, SL3 8QY  
 Tel. : +44 (0)845 200 8000  
 Website : www.honda.co.uk







HRX537 HYEА C2/HZEA C3

39VH7Y20  
00X39-VH7-Y200

6000.2012.09

DK 06-13 – skn

IMPORTØR



**TIMA A/S**

TÅRNFALKEVEJ 16 2650 HVIDOVRE  
TELEFON 36 34 25 50 TELEFAX 36 77 16 30